



МАТЕРИАЛЫ
К ЭЛЕКТИВНОМУ КУРСУ
«Изготовление русских кукол в
скульптурно-текстильной
(чулочной) технике»

Введение

Тема. Введение. Куклы в культуре и традициях народов России. История кукол

Цель: познакомить с историей кукол; традиционной народной куклой;

познакомить с работой кружка;

формировать интерес к искусству изготовления кукол;

создать комфортную обстановку на занятиях, атмосферу доброжелательности и сотрудничества;

воспитывать патриотизм(интерес к настоящему и прошлому своей страны, родному краю);

воспитывать бережное отношение к народному достоянию;

развивать творческое воображение, глубину и гибкость ума, самостоятельность, инициативу.

Оборудование: мультимедийная установка, иллюстрации, образцы кукол, материалы, инструменты и приспособления для изготовления кукол.

Содержание и материалы для занятия.

I. Актуализация знаний

Я не привыкла напрасно хвалиться,
 Все называют меня мастерицей
 За то, что сама я куклу свою,
 Вяжу, вышиваю, и шью, и крою

М.А. Пожарова “Тряпичная кукла”.

Свернута из тряпки
 Кукла у Параши,
 Не отыщешь краше.
 Руки — словно лапки,
 Глазки — пара точек,
 А лицо — комочек.
 Кукла смотрит косо,
 Взгляд ее уныл,
 Кто-то вместо носа
 Пуговку пришил.

Бойкова Светлана Сергеевна, преподаватель технологии ГБОУ СПО «Старицкий колледж»
 Но Параша любит,
 Нежит и голубит,
 И целует в щечку
 Маленькую дочку.

Жила-была девочка. Звали её Ёлка. То есть, конечно, у неё было другое имя – Елена. Но все домашние звали её Ёлка или Ёлочка. Однажды в дождливую погоду Ёлка скучала дома, одна-одинёшенька, сидя на старом сундуке. И так ей было тоскливо, что даже слёзы капали.

Вдруг из угла донёлся чей-то скрипучий голос: «Скучай-скучай, деточка!» Ёлка посмотрела туда – ничего, пусто! «Поскучай ещё немного, миленькая, поплачь, как следует!» Ну вот, опять! Позвольте, там ведь что-то есть в углу. Что-то серое, длиннущее, хотя и не страшное, но ужасно скучное.

- Правильно, деточка, я и есть госпожа Скука! А ещё меня зовут Госка Зелёная. А ты кого ожидала? Целый день сидишь здесь, ничего не делаешь и скучаешь. Разве ты не знаешь, что, если кто-то мается от скуки и безделья, я прихожу посмотреть на такого замечательного ребёнка.

- А ну брысь! – сказала Ёлка. Она совсем не испугалась этой Госки Зелёной.

- Нет, деточка, я так просто не уйду. Прогнать меня можно только одним путём, подумай как. Иначе я буду с тобой пока взрослые не придут.

- Ошибаешься, Зелёная, - раздался весёлый голосок из сундука. Ёлка даже подскочила от неожиданности. В старом сундуке хранились всякие ненужные вещи, но Ёлка никогда не думала, что там может быть кто-то живой.

- Ёлка, выпусти меня отсюда! Обещаю – со мной не соскучишься! – продолжал тот же голосок.

Девочка слезла с сундука и откинула тяжёлую крышку. Вдруг оттуда выпрыгнул какой-то комочек и кусочков ткани и завизжал:

- Ну, Зелёная, погоди!

В ту же секунду госпожа Скука жалобно зашипела и растаяла в воздухе. А загадочное существо завертелось волчком, куски ткани размотались, и перед Ёлкой предстала кукла, но какая! Совсем непохожая на тех длинноногих красавиц, с которыми сейчас играют девочки. Головка и ручки у неё были тряпичные, сарафан весь вылинявший, платочек на голове – в паутине, а глаза и рот нарисованы. Вот такая кукла!

- Тебя удивляет, что я такая чумазая? Меня же в сундук посадили, да там и забыли. Старая, говорят, стала, несовременная. Я сначала очень обиделась, а потом обижаться мне надоело – всё равно никто не видит! И стала я разные книжки в сундуке читать, а там столько интересного узнала. Хочешь, например, расскажу, кто были мои далёкие предки?

II. История кукол (презентация)

2 слайд. Значение слова «кукла»

- Только в русском языке слово «кукла» имеет несколько значений.
- Первое - детская игрушка в виде фигурки человека.

Бойкова Светлана Сергеевна, преподаватель технологии ГБОУ СПО «Старицкий колледж»

- Второе - в театральном представлении фигура человека или животного, сделанная из разных материалов и управляемая актером (кукловодом):
- Третье - фигура, воспроизводящая человека в полный рост. (словарь С. И. Ожегова)
- Русское слово «кукла» родственно греческому «киклос» («круг») и означает нечто свернутое, например, деревяшку или пучок соломы, которые девочки издавна пеленали и завертывали, подчиняясь инстинкту материнства.

3 слайд. Русское слово «кукла» родственно греческому «киклос» («круг») и означает нечто свернутое, например, деревяшку или пучок соломы, которые девочки издавна пеленали и завертывали, подчиняясь инстинкту материнства. В ранней истории практически невозможно отделить куклу от идола. Она как олицетворение божества использовалась в религиозных обрядах. Так же в некоторых религиях кукла считаласьместилищем душ предков. Кукле рисовали глаза и рот, делая ее тем самым подобием человека, нарекали определенным именем.

4 слайд. Самым древним египетским куклам около 4 тыс. лет

Археологи при раскопках древнеегипетских гробниц нашли пра-пра - пра... кукол с туловищем, с руками и ногами, имеющими плечевой, локтевой и коленный суставы. До этого времени игрушки были более чем простого вида и изготавливались из золы, воды, деревяшки или куса ткани.

5 слайд. Большое количество кукол также было найдено на территории Древней Греции и Рима.

Куклы на тот момент были либо культовыми, которых девушки бережно хранили до замужества, а в канун свадьбы приносили в дар богиням Артемиде и Венере, либо игровыми - из глины, дерева, с подвижными руками и ногами, прикреплявшимися к телу с помощью кукланиток и палочек.

6 слайд. В Чехословакии, в захоронении "Брно-2" найдена маленькая фигурка из мамонтовой кости. Её конечности были подвижно прикреплены к туловищу. Некоторые исследователи предлагают считать эту находку началом истории куклы. Фигурке из "Брно", по самым приблизительным подсчетам, 30-35 тысяч лет. Её материал долговечен, она как бы определена существовать всегда, замещая смертное существо.

7 слайд. Со второй половины XVII века Франция начинает задавать всей Европе тон как в области политики, экономики, духовной жизни, так и в области моды. Предприимчивые французы вспомнили, что в древнем Риме для демонстрации мод в провинцию посылали раскрашенные глиняные фигурки (фигурины), высотой от 8 до 25 см. И во Франции создают потомков фигурин - прекрасных пандор. Поистине, пандоры были настоящими произведениями искусства. Это были средних размеров фарфоровые куклы с примерными пропорциями взрослой женщины, одетые по последнему слову моды. К кукле прилагался целый гардероб, сундучки с парфюмерными новинками, огромное количество аксессуаров.

Бойкова Светлана Сергеевна, преподаватель технологии ГБОУ СПО «Старицкий колледж»
8 слайд. Позже, в 60 годы XIX века пандоры переродились в манекен (голландское слово, означающее «мужчинка»). Но еще раньше, в конце XVII века у пандор появились уникальные собратья - андроидные механизмы. Золотой век механических андроидов приходится на эпоху своеобразного и неповторимого синтеза новой Европейской культуры.

9 слайд. Далее кукол начинают делать из воска, фарфора, папье-маше, опилочно-клеевой массы, пластмассы, латекса. Но эти куклы могли купить только богатые люди, т.к. стоили они очень дорого.

10 слайд. Бедные люди делали для своих детей кукол из кусочков ткани. Это были закрутки или шитые куклы.

11 слайд. Традиционной игрушкой в быту русской деревни даже в самых бедных крестьянских семьях с давних времён была тряпичная кукла. Матерчатая кукла – простейшее изображение женской фигуры. Кусок ткани, свернутый в «скалку», тщательно обтянутое льняной белой тряпицей лицо, груди из ровных, туго набитых шариков, коса с лентой и наряд из пёстрых лоскутов.

12 слайд. Классификация русской народной куклы
Русскую народную куклу можно разделить на:

Обрядовые куклы

Обереги

Игровые куклы

13 слайд. Материалы

Кукол делали из разных материалов, которые оказывались под руками: ткань, солома, береста, дерево, пряжа, глина.

14 слайд. Обрядовая кукла

Это куклы, которые были нужны для проведения каких-то ритуалов или праздников. После их хоронили сжигали или сжигали, как делают до сих пор с куклой – «Масленицей».

15-16-17. Игровая кукла. А эта кукла для чего?

18. Обереги. Как вы думаете, почему они так называются?

19. Кукла – это символ женщины, женской сути, и, конечно же, связь с ней имела непосредственно сама женщина. Хотя, мужчинам тоже доводилось пользоваться магической силой куклы, но все же, куклу мужчине давала именно женщина, отправляя мужа на войну или в дальний путь. Считалось, что кукла, подаренная женой перед дорогой, охраняет от всех невзгод и несчастий, напоминает о родимом доме и очаге. У каждой хранительницы очага дома в «красном углу» обязательно была обережная кукла. И когда в доме возникали ссоры и ругань, то женщина, когда оставалась одна, открывала настежь все окна и двери и словно маленьким веником – этой куклой выметала прочь весь «сор из избы».

20. Куклы самые разные и у каждой было свое предназначение. Эту куклу, «бабу», дарили в день свадьбы, с пожеланием того, чтобы жена всегда и все успевала, чтобы все в ее руках ладилось и чтобы дом был полной чашей.

21. «Десятиручка»

Бойкова Светлана Сергеевна, преподаватель технологии ГБОУ СПО «Старицкий колледж»
Куклы самые разные и у каждой было свое предназначение. Например, в помощь хозяйке делали куклу «десятиручку», которая помогала женщине по хозяйству. Эту куклу, так же как и «бабу», дарили в день свадьбы, с пожеланием того, чтобы жена всегда и все успевала и чтобы все в ее руках ладилось.

22. «Стригушка»

В те времена на Руси, у наших предков славян, было превеликое множество самых разных кукол. И самая распространенная из них – «стригушка», детская игровая кукла. Изготавливали ее из скошенной травы. Когда женщина уходила в поле помогать своему мужу, детей она брала с собой. И чтобы как-то занять малышей она делала из травы игровых кукол. Зачастую такую куклу использовали так же и в лечебных целях. Ведь в те времена лечение травами было самым распространенным. Когда ребенок начинал болеть, в эту куклу специально вплетали специальные лечебные травы, которые помогали ребенку поскорее выздороветь.

23. Вепсская кукла

Вепсы - один из народов, принадлежащих к финно-угорской языковой группе. Сегодня вепсы — небольшая народность, проживающая на территории Карелии, Ленинградской и Вологодской областей, сохранившая свои традиции и обряды, многие из которых сходны с северорусскими. Через их села проходят туристические маршруты, работают этнографические студии, где желающих учат мастерить старинных кукол, ткать...

Вепсская куколка - это символ благополучия и достатка, а её большая грудь - символ сытого, здорового ребенка.

24. Вепсская кукла так же сопровождала ребенка с самого его рождения и до тех пор, пока она не «уходила», т.е. приходила в негодность, рвалась или просто напросто портилась. Эту куклу мама изготавливала из своих старых вещей без использования иголок и ножниц, т.е. полностью вручную. Это делалось не просто так. В этом был свой сокровенный смысл – чтобы вся дальнейшая жизнь ребенка была не «колотая и резаная». До того момента, когда ребенок еще не появился на свет, в его будущую колыбельку для того чтобы ее согреть клали именно вепскую куклу. А после рождения малыша, ее вешали над колыбелькой, так она охраняла младенца от порчи и всяческих недугов. Когда ребенок подрастал, то он начинал играть с этой куклой.

25. Неразлучники (свадебная кукла)

Большое значение на Руси имели свадебные куклы. Некоторых из них клали новобрачной на колени с целью вызвать материнскую силу. Втайне от молодых перед свадьбой еще одну особую куклу шила мать невесты. Во время свадебной церемонии родительница отрывала от подола большой куклы двух маленьких куколок и передавала их новой семье с пожеланиями благополучия и чадородия. Большая кукла оставалась в ее доме.

Бойкова Светлана Сергеевна, преподаватель технологии ГБОУ СПО «Старицкий колледж»

III. Традиционная народная кукла, её отличие от современной. Особенности, назначение, названия. Материалы, отделка, способы изготовления. Тряпичные куклы.

27 октября в народном календаре – Параскева-Пятница. С этого дня начинали мять льны. Все подготовительные работы осуществлялись на посиделках, а еще на них девушки и женщины делали различных обрядовых кукол.

Изготавливались такие игрушки из подручного материала, из мягких — льняных, шерстяных, хлопчато-бумажных тканей и ниток. И всегда это было делом семейным. Мужчины и женщины в свободное время лепили, рубили, точили игрушки, привлекая к делу своих детей — приучая их к усердию и терпению. Игрушка готовила ребенка к самостоятельной работе, хранила и передавала от старшего поколения к младшему накопленный опыт.

Кукла — это образ человека, в котором, как в зеркале, люди могут увидеть себя. Как и человек, она может быть какой угодно: дружелюбной, высокомерной, веселой, грустной, может иметь выражение лица умное или бессмысленное. На Руси было большое многообразие кукол, их делали по разным поводам, для разных случаев.

Традиционная обрядовая кукла безлика, она считалась предметом неодушевленным, недоступным для вселения в него злых, недобрых сил, а значит, и безвредным для своего владельца.

У каждой хозяйки в доме в "красном углу" была куколка, и когда в семье были ссоры, то, оставшись одна, женщина открывала окна и будто маленьким "веником-куклой" выметала сор из избы"- из-за которого ссоры в доме.

Я расскажу о некоторых: названия кукол были очень просты и наивны.

Самая распространенная детская игровая кукла - "**стригушка**". Делалась она из стриженной травы. Когда женщина уходила в поле, она брала ребенка и, чтобы он мог играть с чем-то, делала ему куклу. Часто такую куклу использовали и в лечебных целях. в нее вплетали лечебные травы. Играя, ребенок вдыхал запах травы, что оказывало лечебное действие.

Самые первые куклы (как давно это было - я не знаю, наверное, еще на заре человечества) делались из золы. Из очагов бралась зола, смешивалась с водой. Потом скатывался шарик, и к нему прикреплялась юбка. Такая кукла называлась Баба - женское божество. "Баба" передавалась по женской линии от бабушки к внучке, причем дарилась в день свадьбы. Эта кукла была оберегом женщины, дома, очага. При переезде на новое место эту куклу из золы домашнего очага обязательно брали с собой, чтобы на новом месте был снова очаг, уютный дом.

Известна еще одна очень древняя история. Когда женщина остригала свои волосы, то она собирала их в небольшой мешочек и делала куклу, когда человек заболел, то его надо было обложить такими куклами и он выздоровеет.

Так же были куклы, которые женщина давала мужчине, когда тот уходил в дорогу или на войну. Считалось, что они охраняет мужчину и напоминает о доме.

Бойкова Светлана Сергеевна, преподаватель технологии ГБОУ СПО «Старицкий колледж»
Кукла, которая сопровождала ребенка с самого детства - это "**вепсская кукла**" в некоторых районах Руси, она называлась **капустка** или **рванка**.

Найдена она была где-то под Прибалтикой. Делалась из старых вещей матери, без использования ножниц и иглы. для того чтобы жизнь ребенка была не "резаная и не колотая". кукла висела над колыбелькой и охраняла малыша от порчи. Когда ребенок подрастал, он с ней играл.

Были куклы и в помощь хозяйке. Кукла "**десятиручка**" помогала девушке или молодой в хозяйстве. Такую куклу часто дарили на свадьбу, чтобы женщина все успевала, и все у нее ладилось.

Самая простая куклы, которая использовалась для детских игр делалась из обыкновенного полена, на котором завязывались платок и тряпица вместо платья. Потом кукла укладывалась в лапоть-колыбельку. Игрушка готова. Главное, чтоб количество узлов на платке и платье было нечетным.

А кукла-зернушка делалась из мешочка с зерном осеннего сбора. Ее обшивали, одевали, и всю зиму с ней играли дети. Весной зерно доставали и сеяли. Урожай был отменным. Говорят, что причина тому – положительная детская энергетика.

Для новорожденного с матерью делалась кукла "младенчик-пеленашка". Кукла шилась непосредственно перед рождением ребенка, с молитвой, с мыслями о будущем дитятке; ткани для изготовления были родные - от сарафана, от рубахи отца, деда и т.п. - все это хранило родовую и генетическую память. Куколка вкладывалась в ладошку и, сжимая кулачки, малыш сам себе делал массаж всей внутренней поверхности ладони.

Простая на вид кукла - младенец делается достаточно сложно и соответственно несет в себе много важной и необходимой информации. Нижняя часть ее фигуры оборачивалась тканью семь или десять раз (символ древнейшей модели небес). В основе правил изготовления. Пеленашки воспроизводили основные признаки человеческого подобия: тело, голову и центр жизненной силы – пуп. Оставшиеся концы шнура откусывали, как и пуповину при рождении ребенка. Вторая деталь – голова, Для ее обозначения скатку перетягивали нитями, выделяя треть длины с одного из концов скатки – пропорции куклы соизмеряются с пропорциями младенца.

Пока дети были маленькими, кукол им шили матери, бабушки, старшие сестры. С пяти лет такую потешку уже могла делать любая девочка.

Кукла рассматривалась как эталон рукоделия, часто на посиделки вместе с прялкой девочки-подростки брали кукол. По ним судили о мастерстве и вкусе их владелицы. В кукольных играх дети непроизвольно учились шить, вышивать, прясть, постигали традиционное искусство одевания.

Игрушки никогда не оставляли на улице, не разбрасывали по избе, а берегли в корзинах, коробах, запирали в ларчики. Брали на жатву и на посиделки. Кукол разрешалось брать в гости, их клали в приданое. Все куклы, изготавливаемые в семье — обереги, они оберегали человека от несчастья. Подбирая ткани и нитки для будущей куклы, учитывали символический смысл каждого цвета: красный — это само солнце, огонь, горячая кровь, символ плодородия;

Бойкова Светлана Сергеевна, преподаватель технологии ГБОУ СПО «Старицкий колледж» желтый — тепло, младенчество; зеленый — здоровье, молодость; синий — высокие помыслы и духовное общение; черный — сила, власть, богатство, крепкая семья. Мама или бабушка собирали мягкие и яркие лоскутки. Их руками отрывали от “счастливых” платьев и связывали в куколку. Первую куклу ласково называли нянюшка. Нянюшку, как и капустку, нельзя делать с помощью ножниц и иглы (жизнь ребенка должна быть без разрезов и проколов, цельной и счастливой). Обычное место ее возле подушки, чтобы во сне поучить малыша уму-разуму, пошептать на ушко что-то важное. Вот и мы сегодня постараемся сделать такую куколку-закрутку. Помните, что по ней судят о вкусе и мастерстве хозяйки. В работе совершенно не используются иголка — только закрутка тряпочки и завязывание ее хлопчатобумажной или шерстяной ниткой.



Ёлка



Скука



Тоска зелёная



кукла из сундука



кукла из сундука

Тема 1

Тема. Календарные праздники. Типы и виды кукол.

Цель: познакомить с народными календарными христианскими праздниками, обряды и обычаи с использованием кукол;

сформировать новые понятия

формировать интерес к искусству изготовления кукол;

воспитывать патриотизм (интерес к настоящему и прошлому своей страны, родному краю);

воспитывать бережное отношение к народному достоянию;

развивать творческое воображение, глубину и гибкость ума, самостоятельность, инициативу.

создать комфортную обстановку на занятиях, атмосферу доброжелательности и сотрудничества;

Оборудование: иллюстрации, образцы кукол, материалы, инструменты и приспособления для изготовления кукол, мультимедийная установка, компьютер с выходом в Интернет.

Бойкова Светлана Сергеевна, преподаватель технологии ГБОУ СПО «Старицкий колледж»

Содержание и материалы для занятия.

I. В быту русского народа отмечались семейные (например, свадьба, крестины, именины...), светские (новый год, праздник урожая...) и церковные праздники, общие для всего народа, которые получили название календарных.

Старинный календарь являл собой череду сменяющих друг друга будней и праздников. При этом на долю последних приходилось около 74 дней в году. Благовещение, Рождество Христово, Крещение, Благовещение, Пасха сегодня, как и раньше, самые большие, значимые праздники христиан. В эти дни полагалось посещать церковь, молиться, читать Священное Писание – это труд души.

Но были и другие праздники, в честь святых – покровителей того или иного ремесла, домашних животных и т.д. К ним можно отнести бессеребрянников Козьму и Демьяна, Аграфена – гречишница и др.

27 октября в народном календаре - Параскева-Пятница. С этого дня начинали мять льны. Все подготовительные работы осуществлялись на посиделках, а еще на них девушки и женщины делали различных обрядовых кукол.

Изготавливались такие игрушки из подручного материала, из мягких — льняных, шерстяных, хлопчато-бумажных тканей и ниток. И всегда это было делом семейным.



«Семик и Семичиха» – на седьмой четверг после Святой Пасхи праздновали Семик, к этому дню делали в Тульской губернии куклу «Семик и Семичиха» - хозяина и хозяйку.



«Кузьма и Демьян» были покровители ремесел, семейного очага, святости и нерушимости брака, устроителями супружеской жизни.



«Вербница» – делалась на Вербное воскресенье и Пасху из красного материала. Символизировала женщину, идущую в храм с веточкой вербы, узелком с куличом и яйцами. Пасха

Среди праздников, связанных с древней языческой традицией, особенно почитались Святки, Масленица, братчины и др.

Эти праздники отмечались обычно всей общиной. Каждый из них имел свою отмеченную давней традицией программу.

Вот пример использования куклы Масленицы. Начинался праздник с того, что чучело Масленицы, наряженное в женскую одежду, ввозят на гору с завыванием «Приехала в гости Масленица на широкий двор». «Сударыня-барыня Масленица» получает в одну руку блин, символизирующий нарождающееся солнце, в другую – блинный помазок. Чучело оставалось на месте всю неделю, а в последний день праздника его вывозили на окрестные зимние поля и сжигали, чтобы вырастить щедрый урожай.

Кукла изготавливалась из соломы или лыка, но люди обязательно использовали дерево – тонкий ствол берёзы. Солома, как и дерево, олицетворяла бурную силу растительности. Одежда на кукле должна быть с растительным рисунком.

В Тульской губернии в доме хранилась «домашняя масленица». Она была ростом в 20-25 см, с белым тряпичным лицом. Хранили её в «красном углу», т.к. символизировала достаток и здоровое потомство.

II. В наши дни **домашняя Масленица** это просто красивая кукла. Ее можно купить в магазине или на ярмарке, а можно сделать своими руками. Работа эта несложная и очень увлекательная. Все делается вручную, домашняя Масленица собирается без использования швейной иглы.

Что понадобится для работы

Деревянная палка, длиной 40 – 50 см.

Несколько кусочков ткани яркой расцветки (ситец или бязь)

Нитки (нужны прочные, хорошо подойдут акриловые)

Картон

Ветошь

Мочало или кисточка из лыка (2 штуки)

Основа. Главную заготовку – основу будущей куклы – Масленицы – мочало можно купить в хозяйственном магазине. Продаются кисточки из лыка для побелки деревьев, вот она нам и понадобится.

Вторая заготовка – палка. Считается, что она сможет передать свою природную силу кукле в том случае, если оставить палку без обработки, как есть – с

Бойкова Светлана Сергеевна, преподаватель технологии ГБОУ СПО «Старицкий колледж» сучками и корой.



Голова. Понадобятся два кусочка плотной белой ткани, размером 25х25 см. Из ветоши делается круглый комок, и заворачивается в ткань. Получившийся шарик насадить на палку и прочно примотать нитками.



Туловище. Два пучка лыка примотать нитками к палке чуть ниже головы – один спереди, другой – сзади. Кусочки белой ткани нужно спрятать, лыко должно их полностью закрыть.



Руки. Из кусочка картона свернуть трубочку длиной около 20 см. и диаметром 2,5 см. Обмотать скотчем трубочку в нескольких местах, чтобы легче было ее закрепить. Обтянуть яркой тканью, ткань на концах трубочки перетянуть нитками и сделать одну – две перетяжки в середине. Получится длинная «конфетка». Ее подложить в середину лыка и туго привязать к палке (сзади).



Одежда. Сначала привязать кукле подъюбник. Ширину ткани выберите произвольно, но чем больше будет сборок, тем он получится пышнее и тем красивее наряд будет у Масленицы. Затем сделать платье. В квадрате из яркой ткани вырезать прорезь для головы и вырезать рукава. Надеть платье на куклу, рукава закрепить нитками, платье под рукавами привязать к туловищу. Из ткани другого цвета, но тоже яркого, вырезать фартучек и полоской красной ткани привязать его.



Коса. Можно просто повязать Масленице платочек, а можно сделать украшение в виде косы. Из трех полосок ткани (длина полоски 40 см) сплести косу, края обмотать нитками. Уложить ее на голове в виде «колоска», закрепить при помощи ниток. Сверху повязываем яркий платок, кончики завязываем сзади. Наша красавица – Масленица готова.



Куклу можно хранить дома до будущей Масленицы. По старинной русской традиции на ручки Масленице привязывают красные ленточки и загадывают желание. Говорят, что желание обязательно сбудется!

III. Просмотр видео-ролика «Масленица»

<http://ria.ru/video/20100213/208938435.html>

IV. На Руси существовали разные виды традиционной народной куклы. Приведем некоторые из существующих: кукла-скрутка, пеленашка, крупеничка или зернушка, День и Ночь, Параскева-Пятница, кукла масленичная, кукла коза, одноручка-свадебная, кукла Спиридон-Солнцеворот, кукла-крестушка, покосница, кукла от бессонницы для грудных детей, лыковая для охраны дома, кукла Десятиручка, травяные куклы, куклы зольные, шерстяные, купавка, Красота, двенадцать лихоманок, а также другие.

Куклы – обереги



Интересно, что у **тряпичных кукол** лицо не изображалось. Это связано с древними представлениями, с ролью игрушки в прошлом, как магического предмета. Такая “безликая кукла” служила “оберегом”. Отсутствие лица было знаком того, что кукла – вещь неодушевленная, а значит не доступная для вселения в неё злых сил. Оберег – амулет или

волшебное заклинание, спасающее человека от различных опасностей, а также предмет, на который заклинание наговорено и который носят на теле в качестве талисмана. Считалось раньше, что если над кроваткой ребёнка висит “Куватка”, то она отгоняет эту злую силу. За две недели до рождения ребёнка будущая мать помещала такую куклу – оберег в колыбель. Когда родители уходили в поле на работу, и ребёнок оставался в доме один, он смотрел на эти маленькие куколки и спокойно играл.



Не только детские куколки были оберегами. Жили в домах **куклы-домовые**.

Бойкова Светлана Сергеевна, преподаватель технологии ГБОУ СПО «Старицкий колледж»
Кстати сказать, и теперь городские жители стараются приобрести или сами сделать куклу-домового или куклу – **Берегиню домашнего очага**. И делают эту куклу не без смысла.

А разве **огородная кукла-пугало** не оберег? Оберег, да еще какой! Оберегает огородные посевы от птиц и скота. Да и детишки его побаиваются, лишней раз морковку с грядки не выдернут. А если эту куклу сделать еще крутящуюся, то на огороде ей цены не будет. Словно живой мужик или баба разгуливает по огороду, да еще и руками «отмахивается» от ветерка. Такие куклы можно увидеть и у нас на огородных участках и в алтайских селах. Одеты пугала по-разному: можно увидеть куклу в женском наряде, повязанную платком, а то и шляпе дырявой, и мужика с кастрюлей на голове вместо шляпы.



Игровые куклы, предназначались для забавы детям. Они делились сшивные и свернутые. Свернутые куклы делались без иголки и нитки. На деревянную палочку наматывали толстый слой ткани, а затем перевязывали верёвкой. Потом к этой палочке привязывали голову с ручками и одевали в нарядную одежду. К игровым свернутым куклам относят куклы – закрутки, которые изготавливались очень просто. Туловище – кусок ткани, закрученный вокруг своей оси и скреплённый

ниткой. Таким же способом изготовлены руки и, наконец, небольшой шарик – голова с помощью нитки прикреплённый к туловищу.

Исследователи считают, что наиболее ранняя среди традиционных игровых свернутых кукол России **была кукла “полено”**. Бытовала она в Смоленской губернии и представляла собой деревянное поленце, наряженное в стилизованную женскую одежду. Позднее пришла более сложная кукла. Она представляла собой простейшее изображение женской фигуры. Туловище – кусок ткани, свернутый в “скалку”, тщательно обтянутое льняной тряпичей лицо. Кудельная, либо волосяная коса. Грудь из набитых ватой шариков. Костюм, как правило, с куклы не снимали.

Как любое действо, изготовление тряпичных народных кукол часто опиралось на различного рода важные даты или праздники. Именно поэтому существует календарь изготовления народной тряпичной куклы. Даты календаря приведены по старому стилю, поэтому чтобы получить даты нового стиля – надо прибавлять к дате 14.

Календарь изготовления обрядовых кукол.

19 января – Крестец

20 января - Марин день - Недоля

февраль-март (22 марта) - Масленица - Лихорадки-Лихоманки, Масленица

9 марта - Сороки, Заклички весны - Мартинички, Веснянка, Птица-Радость, Птички

23 апреля - Ярило Вешний - Толстушка-Костромушка

30 апреля / 1 мая Живин день (Живина ночь) – Долюшка, Зосима Печальник

Бойкова Светлана Сергеевна, преподаватель технологии ГБОУ СПО «Старицкий колледж»
1 - 7 мая Вешние Деды (1-е Русалии) – Кукушечка
мая - 2 июня - Зеленые Святки (2-е Русалии) - Семик и Семичиха, Кукушечка, Русалка
3 июня - Ярило Мокрый и Троян - Куколка на здоровье
21/22 июня - Купальница - Русалка, Травница
22 июня - Купала - Куколка на здоровье, Зольная кукла, Травница
12 - 15 июля - Ярило
15 августа - Спожинки - Зернушка (Крупеничка)
8 сентября - Род и Рожаницы – Семья
24 сентября - Таусень - Птичка из соломы (лыка)
1 октября - Малое Сварожье - Десятиручка, Филипповка, Мировое Древо
21 - 27 октября - Осенние Деды - Берегиня Рода
28 октября - Осеннее Макошье - начало поры Зимних (осенних) Лихорадок - Лихоманок
1 ноября - Великое Сварожье - Кузьма и Демьян
9 ноября (или 20 января) - Марин день – Недоля
10 ноября - день Параскевы Пятницы - Параскева
27 ноября - Филиппов день - Филипповка.
25 декабря - Коляда - Коза, Коляда, Спиридон-Солнцеворот
На 7-й день после Пасхи праздновали Семик - к этому дню в Тульской губернии делали хозяина и хозяйку - Семик и Семичиха.
На 5-й день масленичной недели - Кострома.
Кукушка - обрядовая кукла праздника Троицы.
Вербница - на Вербное воскресенье.
Суховейка - обрядовая летняя - изготавливали в засуху(очень интересный обряд).

Тема 2.

Культовые и обрядовые куклы. Куклы обереги.

Цель: *познакомить с народными обрядами и обычаями с использованием кукол;*

сформировать новые понятия;

обеспечить усвоение особенностей приёмов изготовления кукол;

научить изготавливать некоторые культовые куклы;

научить самостоятельно оценивать результаты работы,

формировать интерес к искусству изготовления кукол;

воспитывать патриотизм(интерес к настоящему и прошлому своей страны, родному краю);

воспитывать бережное отношение к народному достоянию;

развивать творческое воображение, глубину и гибкость ума, самостоятельность, инициативу.

создать комфортную обстановку на занятиях, атмосферу доброжелательности и сотрудничества

Бойкова Светлана Сергеевна, преподаватель технологии ГБОУ СПО «Старицкий колледж»

Оборудование: иллюстрации, образцы кукол, материалы, инструменты и приспособления для изготовления кукол

Содержание и материалы для занятия

Старинные поверья и обычаи. Символика и семиотика кукол. Предназначение кукол.

Демонстрация кукол – символов календарных праздников.

Куклы соломенные и травяные. Куклы, набитые крупой или зерном. Куклы-младенцы.

Тряпичные куклы. Берегини. Типы Берегинь и их назначение. Куклы-обереги без прикосновения иглы. Куклы-закрутки: обрядовые, игровые и обережные. Неразлучники, обережные куклы Козьма и Демьян, куватки, куклы на смену дня и ночи. Тряпичные «барыни» - куклы-закрутки.

Кукла-полено; куклы-столбушки.

Тряпичные обереговые куклы разных народов.

Способы изготовления, материалы и технические приемы.

Кукла-оберег – это амулет или волшебное заклинание, спасающее человека от различных опасностей, а также предмет, на который заклинание наговорено и который носят на теле в качестве талисмана.

Классификация кукол

Все куклы делятся на три большие группы: игровые, обрядовые и обереги.

Куклы-обереги различаются по материалу изготовления: их можно изготовить из самого разного материала: из лыка, соломы, бересты, льна, глины и т.д.

Куклы-обереги различаются по смысловой нагрузке; т.е. назначению.

1. Куклы для дома
2. Для матери и ребенка.
3. Для жениха и невесты.

Назначение и способы применения кукол-оберегов

Куклы для дома: кукла на метелочке, кубышка – травница, зерновушка (крупеничка), Вепская кукла, кукла – скрутка, Валдайский колокольчик, на выхвалку, вербница, десятиручка.

Кубышка-травница

Кубышка-Травница следит за тем, чтобы болезнь не проникла в дом. От нее исходит теплота, как от заботливой хозяйки. Она и защитница от злых духов болезни, и добрая утешница. Ее подвешивали в доме над колыбелью ребенка. Куклу давали играть детям. Еще её ставили около кровати больному.

Эта кукла наполнена душистой лекарственной травой. Куколку необходимо помять в руках, пошевелить, и по комнате разнесется травяной дух, который отгонит духов болезни. Через 2 года траву в куколке необходимо поменять. Именно так поступали наши предки. (см. приложение №1)

Крупеничка

Кукла "Крупеничка" это оберег на сытость и достаток в семье. Первые горстки при посеве зерна брали из мешочка, сшитого в образе куколки. Зерно в ней символизировало бережные силы Земли. После уборочной страды куколку вновь наполняли отборным зерном нового урожая. Её наряжали и бережно хранили в красном углу. Верили, что только тогда следующий год будет сытым и будет достаток в семье. В голодное время брали крупу из куколки и варили кашу. Считалась, что каша передаёт силы Матери Земли. Входящий в избу гость мог по куколке определить, сытно ли живёт семья. Если куколка была худа, значит в доме беда. К концу XIX века истоки обряда были частично утрачены или искажены. Мешочек стали зашивать наглухо. Для его наполнения использовали пшено, горох и другие основные сельскохозяйственные культуры. В связи с этим появились и другие имена Крупенички: Зерновушка, Горошинка.

Десятиручка

Многорукую куклу "Десятиручку" помещали на видное место в доме там, где женщина проводит время в работе. Эта кукла помогала девушкам и женщинам в разных домашних делах, в частности в рукоделии.

Кукла «десятиручка» помогала девушке или молодой (девушка, которая недавно вышла замуж) в хозяйстве. Такую куклу часто дарили на свадьбу, чтобы женщина все успевала, и все у нее ладилось.

Колокольчик

Кукла "Колокольчик" считается оберегом хорошего настроения. Если в доме был такой оберег, то в доме всегда были радость и веселье.

День и ночь

"День и ночь" – это куклы-обереги жилища, смены дня и ночи, порядка в доме. Днём выставляют вперёд светлую куклу, а вечером - тёмную. Куколка "День" - оберегает день, чтобы не зря прошёл, а "Ночь" - следит, чтобы все утомнились и легли спать.

Вепсская кукла

Есть еще одна кукла, которая сопровождала ребенка с самого детства и до тех пор, пока не "уходила", т.е. не рвалась, портилась. Это "вепсская кукла". Найдена эта кукла была где-то под Прибалтикой. Делалась она из старых вещей матери, причем без использования ножниц и иглы. Почему так? Для того чтобы жизнь ребенка была не "резаная и не колотая". До рождения малыша, чтобы согреть колыбельку, в нее клали эту куклу. А после рождения кукла висела над колыбелькой и охраняла малыша от порчи. Когда ребенок подрастал, он с ней играл.

Куклы-обереги для матери и ребенка

рождественский ангел, зайчик на пальчик, кувадка, пеленашка, день — ночь, кукла на ложке, кормилица, куленок–перевертыш, отдарок за подарок, неваляшка (с травой), детская утешница (с конфетами), кукла от коликов.

Бойкова Светлана Сергеевна, преподаватель технологии ГБОУ СПО «Старицкий колледж»

Кувадки

Кувадки - простые и очень непростые куклы, простые по форме и непростые по образу, который они раскрывают, по тому состоянию, которое открывается, когда их делаешь.

Сегодня мало кому известен обряд «кувады». Но в середине XIX века он, как полустершийся след дремучей старины, еще существовал в Орловской и Костромской губерниях.

Магия обряда связывалась с таинством рождения ребенка.

Мужчине, отцу ребенка, отводилась особая роль. Он присутствовал при рождении ребенка и обеспечивал защиту от нечистой силы, совершая магические обрядовые действия. Эти обряды называются «кувада».

В предбанник выставлялось лукошко с куриными яйцами. Мужчина садился на лукошко, делая вид, что высиживает яйца (по поверьям, яйцо являлось первоосновой жизни).

Громкими неистовыми воплями, подражая крикам роженицы, мужчина выманивал злых духов в предбанник. Чтобы обманутые и разозленные духи не вернулись к роженице, в предбаннике развешивались обрядовые куклы. Верили, что в эти первые попавшиеся на глаза неодушевленные образы людей и вселялись злые духи. Самого младенца прятали в чулане, а мужчине подкладывали спеленутую куклу. После родов куклы сжигались во время обряда очищения.

К концу XIX века истоки древнего обряда были окончательно утрачены и забыты, а куклы остались.

Но назначение их изменилось: теперь они вывешивались над колыбелью после крещения младенца, все так же оберегая его от злых духов. Обычно в связке было от 3 до 5 куколок из разноцветной ткани. Яркие и веселые, они заменяли погремушки. Так же считали, что до четырех лет нельзя давать в руки ребенка ничего холодного - ни железа, ни глины. Чтобы не застудить душу. А в руках у детей постоянно были "теплые" куклы - из ткани или дерева

Кувадки можно повесить над колыбелью целой гроздью, и количество кукол обязательно должно быть нечетным. Это важное условие для того, чтобы куклы стали оберегом. (см. приложение №7)

Свадебные "неразлучники"

"Усажены" - свадебные куклы на машину. Оказывается, еще в древней Руси, когда свадебных лимузинов, разумеется, не было и в помине, их с успехом заменяли гужевые повозки.

Роль этих оберегов для молодоженов играли полотняные, соломенные, травяные, или нитяные куклы. На свадьбу изготавливалось несколько видов "берегинь", и у каждой было свое назначение.

Мощной защитой против злых сил считались свадебные куклы-неразлучники, которые подвешивались впереди повозки молодоженов. Две эти тряпичные куклы изготавливались подружками невесты, и олицетворяли мужское и женское начало. Отличительной особенностью неразлучников

Бойкова Светлана Сергеевна, преподаватель технологии ГБОУ СПО «Старицкий колледж» являлась общей рукой, основой для которой служила длинная деревянная лучина. Общая рука, как и само название оберега, говорило о том, что супруги неразлучно должны идти по жизни "рука об руку".

Дерево для изготовления неразлучников подбиралось тщательно, и годилась для этого далеко не всякая порода древесины. Веточки осины и ольхи ни в коем случае не использовались, так как считалось, что эти деревья связаны с нечистой силой.

Любопытным является факт, что неразлучники не просто хранились после свадьбы в красном углу горницы, но, с появлением детей, дополнялись "мартинчиками", связанными из пучка белых нитей. "Мартинчик" символизировал ребенка. Куклы-неразлучники раздвигались в стороны, и на общее плечо усаживались "детки" - столько, сколько их рождалось в семье.

Все это действие имело глубокий смысл - такие талисманы считались символом благополучия всего семейства и бережно хранились их хозяевами.

Кукла-оберег «Лихорадка» изготовление

Мировое дерево

Помимо кукол-неразлучников, "охранявших" свадебный поезд, были на русских свадьбах и другие куклы-"защитники". Среди них особое место занимало "мировое дерево".

Наши древние предки уважали силы природы и поклонялись им. Недаром многие языческие божества были связаны с природными явлениями. Мир в славянской языческой мифологии представлялся в виде дерева, корни которого являли собой подземное царство, а крона - небесный свод, божественное начало. Ствол же символизировал мир земной. Дерево это произрастало по преданиям на острове Буян, окруженном мировым океаном, на Алатырь-камне.

Семья, как основа новой жизни, также представлялась деревом, которое вскоре принесет плоды в виде потомства. В русской свадебной символике тема дерева прослеживалась и в сравнении молодых с ягодками райского дерева, и в мотивах вышивки свадебных рушников - райские птицы, сидящие на ветках деревьев, являлись связующим звеном между землей и небом. Да и свадебный венок невесты также символизировал единение с природой.

Символом мирового (родового) дерева на свадьбе являлись фигурки жениха и невесты, прикрепленные к березовой рогатине, которая вставлялась в центр свадебного пирога невесты. Эти куклы так и назывались "Мировое дерево", или "роща", и являлись залогом семейного благополучия и плодovitости.

Основу "мирового дерева" представлял собой березовый сучок, длиной около 15 см, и диаметром в 1 см. В конце сучок должен быть разветвлен на две части, к которым и крепились куклы - молодожены. Фигурки делались из ниток и ткани, без применения игл и ножниц. (см. приложение №8)

Зольная кукла

Зольная кукла дарилась молодым на свадьбе. Это древний символ продолжения рода, посредник между живущими на земле и царством мёртвых. Зольная кукла – это как бы дух предков, обращённых к потомкам.

Из очагов бралась зола, смешивалась с водой. Потом скатывался шарик, и к нему прикреплялась юбка. Такая кукла называлась Баба - женское божество. "Баба" передавалась по женской линии от бабушки к внучке, причем дарилась в день свадьбы. Эта кукла явно не носила игровой характер, а была оберегом. Каким? Оберегом женщины, дома, очага. При переезде на новое место эту куклу из золы домашнего очага обязательно брали с собой, видимо для того, чтобы на новом месте был снова очаг, уют, дом.

Технология изготовления

И смысл в куклах был великий. Любая вещь, сделанная руками, несет в себе отпечаток и потенциал мыслей, чувств человека, которые он переживает во время рукоделия. Кукла же с самого первого узелочка делалась таким образом, чтобы она стала почти одушевленным существом, имеющим свои силы и поручение. Например, защитить, поддержать в трудную минуту... А порой - и суженого указать, ребенка от хвори вылечить, о судьбе поведать. И для разных целей куклы изготавливались разные.

Куклы-обереги - удивительные создания, для изготовления которых нужно иметь лишь несколько лоскутков, кусочки тесьмы и нитки. Ни иголка, ни ножницы не пригодятся нам в этой затее: кукла-скрутка изготавливается БЕЗ ИСПОЛЬЗОВАНИЯ ИГЛЫ и ножниц. И в этом тоже был заложен огромный смысл.

Кроме всего прочего, изготовление куклы-оберега имеет мощные анти-стрессовые свойства: куклотерапия давно известна современным психологам и широко используется и у нас, и за рубежом. Работа с куклой помогает женщине раскрыться, ощутить свою женственность, проявить любовь и заботу о самых дорогих людях. Узелок за узелком уходят прочь суета и усталость, душа наполняется светом, и чувствуется прикосновение к чему-то волшебному. Рождение куклы и есть самое настоящее волшебство.

Если изготавливается кукла-оберег, нужно использовать свежесорванную «живую» веточку с «хорошего» дерева. Это правило для большинства народных кукол

Куклы скручивались без применения острых и колющих инструментов - без игл и ножниц. Любое исключение предрекало "колото-резаную" жизнь владельцу оберега. Лоскуты рвали, а затем скручивали и обматывали нитями.

Оберегам никогда не рисовались лица, в связи с распространенным языческим суеверием, что нарисованное лицо создает образ человека, и через глаза фигурки в ее владельца может вселиться злой дух.

Кукла - берегиня не покупается, а выкупается. По старинным правилам кукла выбирается из большого количества кукол. Тот, кто хочет иметь ее в доме общается с куклами, рассматривая их. Одна или несколько кукол да-

Бойкова Светлана Сергеевна, преподаватель технологии ГБОУ СПО «Старицкий колледж» думает человеку знать, что они хотят жить в его доме. Он поймет это по тому чувству, которое возникнет у него по отношению к определенной кукле. Он даже мысленно увидит, где именно в доме будет расположена принесенная кукла. Тогда он сам определяет ценность этой куклы и кладет на то место, где она стояла, выкуп: деньги, вещь, продукты, ткани и т.п.

Назначение куклы

Зимние лихоманки (есть еще и весенние) – это обережные куклы от нечести в доме, которая является причиной болезни и разлада в доме. Зимних лихорадок 12, каждая имеет свое имя и связана с определенной болезнью (злым духом). Вот эти названия:

1. Тряся (Трясавица) - от глагола «трясти».
2. Огнея, или Огненная: «Коего человека поймаю (говорит она о себе), тот разгорится, аки пламень в печи», - то есть она производит внутренний жар.
3. Ледея, или Озноба (Знобоя, Знобуха): словно лед, знобит род человеческий, и кого она мучит, тот не может и в печи согреться.
4. Гнетя - она ложится у человека на ребра, гнетет его утробу, лишает аппетита и производит рвоту.
5. Грудца или Грынуша - ложится на груди, у сердца, и причиняет хрипоту и харканье.
6. Глухья или Глохня - налегает на голову, ломит ее и закладывает уши, отчего больной глохнет.
7. Ломяя, или Костоломка: «Аки сильная буря дерево ломит, тако же и она ломает кости и спину».
8. Пухня - пускает по всему телу отек (опухоль).
9. Желтя, Желтуха - эта желтит человека, «аки цвет в поле».
10. Коркуша, или Корчя - ручные и ножные жилы сводит, то есть корчит.
11. Глядя - не дает спать больному (не позволяет ему сомкнуть очи, откуда объясняется и данное ей имя); вместе с нею приступают к человеку бесы и сводят его с ума.
12. Невья (мертвящая), огнеястра - она всех проклятее, и если вселится в человека - он уже не избегнет смерти. (Это та самая плясавица, то есть Иродиада, ради которой была отрублена глава Иоанна Крестителя)

Лихорадки, они же Лихоманки, они же Трясовицы – это злые демоны болезни в облике женщин-сестер. Представляются злыми и безобразными девами, чахлыми, заморенными, чувствующими всегдашний голод, иногда даже слепыми и безрукими. Слово «лихорадки» происходит от слов «лихорадеть», то есть действовать в чей-нибудь вред, заботиться о ком-нибудь, со злым намерением, с лихостью; другие общеупотребительные названия: лиходейка, лихоманка («ма-нья» - привидение, «манить» - лгать, обманывать).

По преданиям, демоны-лихорадки залетают в дом через трубу ночью и вселяются в людей, начинают их трясти, расслаблять их суставы и ломать

Бойкова Светлана Сергеевна, преподаватель технологии ГБОУ СПО «Старицкий колледж» кости. Измучив одного, лихорадка переходит в другого. При полете своем она целует избранные жертвы, и от прикосновения ее уст человек немедленно заболевает. Кому обмечет болезнь губы, о том говорят: «Его поцеловала лихоманка...»

Согласно славянской мифологии, создал Лихорадок злокозненный Чернобог из грязи, болотной жижи и колючек репейника. Летом богатырь Перун загоняет злых лихорадок в адские глубины огненные, потому в это время людям они не опасны. А с началом зимы, когда Перун засыпает, Чернобог насыпает их вновь на род людской. Как начинается день быть короче ночи, нужно начинать беречься их. Например, защитных кукол делать.

Количество демониц в разных местах называется разное. Чаще всего, говорится о том, что числом их 9, 12, 13, хотя есть варианты и по 40, 77.

Повелевает сестрами-лихорадками старшая сестра по имени Кумоха – демоница весенней простуды. Остальные двенадцать сестер во всем ей послушны. (см. приложение №9)

Способ применения

Для защиты от сестриц-трясовиц, злых лихорадок делали одноименных куколок.

Делали их из щепок, обмотанных лоскутками, обязательно из сношенной одежды. Куколок ставили на припечек или связывали шнурком и вешали около печной трубы. Считалось, что лихорадка, влетев ночью в дом через трубу, начнет осматриваться в поисках жертвы, увидит куклу, узнает в ней себя, в нее и вселится вместо кого-то из домочадцев. Поэтому, поработавших свой срок куколок сжигали по весне на Сараки или Чистый четверг или на Благовещенье (в разных местах по-разному), освобождая дом от негатива.

Технология изготовления

Изготавливая лихорадок, часто читали заговор, называя каждую по именам. Мастерство состояло в том, чтобы вязались куклы в ритме наговора, последний завязанный узел, совпадал с последним словом.

«Заговариваю я у раба, того-то, двенадцать скорбных недугов: от трясовицы, от колючки, от свербежа, от огневицы, от ломоты, от колотья, от дерганья, от морганья, от слепоты, от глухоты, от черной немочи. Ты злая трясовица, уймись, а не то сошлю тебя в преисподние земли: ты, свербеж, прекратись, а не то утоплю тебя в горячей воде: ты, стрельба, остановись, а не то засмолю тебя в смоле кипучей: ты, огневица, охладись, а не то заморожу тебя крещенскими морозами: ты, ломоть, сожмись, а не то сокрушу тебя о камень: ты, колотье, притупись, а не то распилю тебя на мелкие частички: ты, дерганье, воротись, а не то запружу тобой плотину на мельнице: ты, морганье, окрутишь, а не то утоплю тебя в дегте: ты, глухота, исчезни, а не то засмолю в бочке и по морю пущу: ты, черная немочь, отвяжись, а не то заставлю воду толочь. Все вы, недуги, откачнитесь, отвяжитесь, удалитесь от раба, такого-то, по сей час, по сей день, по его жизнь, моим крепким словом.»

Бойкова Светлана Сергеевна, преподаватель технологии ГБОУ СПО «Старицкий колледж»

Для изготовления Лихоманки берут лоскут белой и лоскут темной однотонной ткани трех цветов, накручивают их на нащипанную лучину длиной 10 – 15см. Лоскуты крепят надерганными из ткани нитями.

Для основы используют только «мертвое» наколотое дерево – сучок или ветку, отломанные от сухого полена. Куклу вяжут несколькими приемами, объединенными единым ритмом заговора. Сначала лоскут белой ткани, по ширине равный длине лучины, плотно на нее наматывают.

Намотанную ткань закрепляют посередине лучины несколькими витками нити. Затем лоскутом однотонной темной ткани, по ширине чуть меньшим двух третей длины лучины, обматывают конец лучины. Ткань закрепляют несколькими витками темной нити в средней части лучины.

От лоскута ткани другого цвета в три движения отрывают полосу размером 3х6см. Толстой нитью или шнуром из нескольких нитей оторванный лоскут подвязывают передником, определяя лицевую сторону Лихоманки.

Из квадратного (8х8см) лоскута темной ткани складывают платок. Платком обтягивают конец лучины. Концы платка расправляют и крест-накрест укладывают на лицевой стороне куклы, затем закрепляют их узкой полосой такой же темной ткани, завязанной узлом на тыльной стороне.

Оберег – не просто занятная вещичка, он имеет конкретный практический и мистический смысл, идущий к нам из глубокого прошлого как послание наших далёких предков. В наши дни мир стал циничней и беспощадней, но в душах людей по-прежнему живет вера в добрые чудеса, и кроме ночных клубов, компьютеров и телевизоров им нужно что-то ещё.

Особая прелесть оберегов в том, что они открывают простор для творчества и являются одновременно украшением и красивой сказкой, которую вы можете создать своими руками. Фантазируйте, верьте, загадывая желания, и тогда обереги станут магическими, а если нет веры, то пусть оберег останется красивой куклой.

Работая над проектом, я узнал много интересного и полезного, научился творить своими руками. Теперь я знаю, что нужно подарить своим близким людям. Пусть куклы-обереги хоть немного облегчат им жизнь.

Бойкова Светлана Сергеевна, преподаватель технологии ГБОУ СПО «Старицкий колледж»

Инструкционно-технологические карты изготовления культовых и обрядовых кукол

1. Вепсская кукла (капустка или рванка)



Кукла, которая сопровождала ребенка с самого детства и до тех пор, пока не "уходила", т.е. не рвалась, портилась. Это "вепсская кукла". Найдена эта кукла была где-то под Прибалтикой. Делалась она из старых вещей матери, причем без использования ножниц и иглы. Почему так? Для того чтобы жизнь ребенка была не "резаная и не колотая". До рождения малыша, чтобы согреть колыбельку, в нее клали эту куклу. А после рождения кукла висела над колыбелькой и охраняла малыша от порчи. Когда ребенок подрастал, он с ней играл. Делала эту куколку девушка, когда набирала охоту и силу выходить замуж, продолжать род, рожать детей. Ставила ее на окошко, и парни знали - можно сватов засылать.



Такую куклу делали в разных местах России. У вепсов, живущих на Волге, она называется Кормилка, Капустка, а у нас, в Сибири, - Рожаница. Она несет в себе образ матери-кормилицы. Ее большая грудь символизирует способность прокормить всех.

№ п/п	Последовательность работы	Материалы И инструменты	Рисунок, схема	Правила безопасности
	Общий вид	Потребуется лоскут отбеленной хлопковой или льняной ткани, 3-4 лоскута цветного ситца, разноцветные обрывки нитей 		

1	В середину белого лоскутка кладём небольшой кусочек ваты, синтепон	размером примерно 15 на 15 см				
2	Набивку обтягиваем центром лоскутка и туго перематываем ниточкой					Осторожно натягиваем нитку, чтобы не порезать пальцы

3	делаем руки. Для этого противоположные, свободные концы ткани выравниваем, определяем длину рук. Немного ткани (уголок) подворачиваем внутрь рукава. С края отмеряем размеры ладошки куклы и перетягиваем ткань ниткой					Осторожно натягиваем нитку, чтобы не порезать пальцы
4	Формируем грудь куклы - оберега из двух лоскутков поменьше, т.е. делаем 2 шарика - груди с ватой-наполнителем	(10 на 10 см)				

5	Связываем между собой шарики					
6	И привязываем под голову куклы ниже рук, хвостиками вниз					
7	На голову кукле привязываем платок	ещё один лоскутик, на этот раз треугольник				

8	Переворачиваем куклу вниз головой и обматываем лоскутиком-юбочкой (лицевой стороной внутрь	Цветной лоскут				
9	Перевязываем туго ниткой под грудью куклы					
10	Теперь выворачиваем юбочку. Поправляем и выравниваем складочки.					

11	Также подвязываем и передничек (отгибаем на лицо куклы, туго перетягиваем на поясе и отворачиваем)	Цветной лоскут				
12	Обрезаем (или обрываем) лишние ниточки.					

2. Кукла Утешница

"... До поры до времени куколку прятали, и когда ребенок начинал плакать так, что его трудно было успокоить, ее доставали... Изумленное дитя в миг забывало про слезы и капризы.

Кукла была хороша: высокая, статная, богато наряженная, с сережками и украшениями из малюсеньких конфет... Восхищению ребенка не было предела...



Родители угощали его конфетами, а фантики на кукле оставляли (в них позже снова заворачивали конфеты). Незаметно Утешницу прятали на прежнее место, чтобы ребенок забыл о ней.

При необходимости все действия повторялись..."

Бойкова Светлана Сергеевна, преподаватель технологии ГБОУ СПО «Старицкий колледж»

В основе куклы трубочкой свернутая березовая кора, что, вероятно, связано с обереговой силой березы. По технологии кора обматывается тканью. Я под ткань подкладываю синтепон или ватин, тогда кукла получается мягкой, приятной на ощупь.

№ п/п	Последовательность работы	Материалы И инструменты	Рисунок, схема	Правила безопасности
1.	Общий вид	<p>1. Прямоугольный кусок бересты или журнал примерно 30 на 20 см.</p> <p>2. Лоскут из светлой однотонной ткани, для туловища 38 на 18 см (можно и больше)</p> <p>3. Длинная светлая полоска 90 на 10 см.</p> <p>4. Прямоугольный лоскут изо льна или двунитки 4-4,5 см на скрутку толщиной в 3 см.</p> <p>5. Нарядная ткань на юбку 20 на 40-60 см.</p> <p>6. Светлый лоскут для передника 8-9 на</p>		

		<p>18 см.</p> <p>7. Лоскут для сороки 9 на 17 см.</p> <p>8. Лоскут для платка.</p> <p>9. Крепкие красные нитки.</p> <p>10. Восемь маленьких конфет.</p> <p>11. Ножницы</p>		
2	Свернуть тетрадь (кору) в трубку	тетрадь (кора)		
3	Обернуть тканью. Остатки заправить внутрь трубки	ткань		

Бойкова Светлана Сергеевна, преподаватель технологии ГБОУ СПО «Старицкий колледж»

4	Обернуть место, где будет голова белой тканью. Обвязать в 3 местах	Белый лоскут, нитки		
5	Привязать юбку	Цветной лоскут, нитки		
6	Сделать скатку из ткани. Вложить в полосу ткани (10*100). Вложить скатку посередине, обернуть, обвязать с 2 сторон. Концы скрутить	2 куска ткани, нитки		

7	Привязать грудь крест-накрест. Концы скрученных рук привязать по талии	нити		
8	Привязать передник. Убрать голову перевязкой и платком. Завязать тесёмкой	Лоскуты разного цвета, нитки		
9	Повязать пояс. На пояс повесить конфетки, денежки	Тесьма, плетёные нитки, шнурок, конфетки		

3. *Крупеничка (Зерновушка)*

Куколка "Крупеничка" (другие названия "Зернушка", "Горошинка") - это оберег на сытость и достаток в семье (на хозяйственность). Традиционно эту куклу наполняли гречишным зерном или пшеницей. Это главная кукла в семье.

Первые горсти при посеве зерна брали из мешочка, сшитого в образе этой куколки. Зерно в ней символизировало
сбереженные силы Кормилицы Земли.

После уборочной страды куколку вновь наполняли отборным зерном уже нового урожая. Ее наряжали и бережно хранили на видном месте в красном углу. Верили, что только тогда следующий год будет сытым и будет достаток в семье.

В голодное время брали крупу из куколки и варили из нее кашу. Считалось, что эта каша передает силы Матери Земли.

Входящий в избу гость мог по куколке определить, сытно ли живет семья. Если куколка была худа, значит в семье беда...

И сегодня эта куколка поможет Вам иметь достаток в доме.

Сказка о Крупеничке

У воеводы Всеслава была единственная дочь, по имени Крупеничка. Шел год за годом, и из русой девочки с голубыми глазами обратилась Крупеничка в редкостную красавицу. Стали подумывать родители, за кого ее отдать замуж. Выдавать дочку а чужую сторону они и думать не хотели и выбирали такого зятя, чтобы жить всем вместе и никогда не расставаться с Крупеничкой.

Слава о дивной красавице далеко разносилась вокруг, и Всеслав этим очень гордился. Но старая мамушка Варварушка боялась такой славы и всегда сердилась, когда ее спрашивали о красоте Крупенички.
-Никакой красавицы у нас нету!- ворчала она.- Вон у соседей- у тех правда красавицы дочери. А у нас- девица как девица: таких везде много, как наша.

А сама налюбоваться и наглядеться не могла на свою Крупеничку. Знала, что красивей ее никого нет; и красивее нет, и добрей, и милей нету. Старые и молодые, бедные и богатые, свои и чужие- все любили Крупеничку за ее доброе

сердце.

В народе даже песенка про нее сложилась:

Крупеничка, красная девица,

Голубка ты наша, радость- сердце,

Живи, цветы, молодейся,

Будь всем добрым людям на радость!

Летела, летела слава о красоте Крупенички и долетела до басурманского становища, до военачальника Талантая. -Гой вы, храбрые воины, удалые наездники! Покажите-ка мне, что за красавица такая дочка воеводы Всеслава, Крупеничка!-сказал Талантай.- Не годится ли она в жены нашему хану?

Сели на коней три наездника, надели на себя халаты: один надел халат зеленый, точно трава; другой серый, точно дорога лесная, третий- коричневый, как сосновый ствол.

Прищурили наездники хитрые глаза, улыбнулись друг другу одними уголками губ, задорно встряхнули бритыми головами в мохнатых шапках и поехали, поскакали с молодецкими покриками.

А через несколько дней вернулись и привезли с собой Талантая, для хана своего, подарок; дивную красавицу Крупеничку.

Шла она с мамушкой Варварушкой купаться в озере, а в лесу, как нарочно, ягодка за ягодкой- спелая земляника так и заманивает глубже в чащу. А мамушка все рассказывает ей про одолень-траву, что растет белыми звездами среди озера; надобно собрать этой одолень-травы и в пояс зашить, и тогда с человеком никакой беды не случится; одолень-трава всякую беду отведет. И вскрикнуть обе не успели, как поднялась вдруг перед ними столбом серая пыль с тропинки, с одной стороны сорвался с места сосновый пенек лесной и бросился им под ноги, а с другой стороны прыгнул на них зеленый куст. Подхватили они Крупеничку- и тут только увидела мамушка Варварушка, что это был за куст зеленый. Вцепилась она в него что было силы, го хитро извернулся басурман и выскользнул из своей одежды. Варварушка так и повалилась на землю с зеленым халатом в руках. А что было дальше, она не знала, не ведала, точно затмился с горя ее рассудок.

Сидит она целыми днями на берегу озера, глядит на простор воды да все приговаривает:

-Одолень-трава! Одолей ты мне горы высокие, доли низкие, озера синие, берега крутые, леса дремучие, дай ты мне, одолень-трава, увидеть мою милую Крупеничку!

Сидела она так-то над озером да горевала и плакала, как вдруг подошел к ней прохожий старичок- низенький, тощенький, с белой бородкой, с сумочкой за плечами- и говорит Варварушке:

- Иду я в дальнюю сторону басурманскую. Не снести ль кому от тебя поклон?

Бойкова Светлана Сергеевна, преподаватель технологии ГБОУ СПО «Старицкий колледж»

Посмотрела на него Варварушка и спрашивает:

-А кто ты таков, добрый человек? Как тебя зовут?

- А зовут меня Одолень-трава.

Обрадовалась Варварушка, бросилась с плачем к старичку в ноги и опять заголосила, как безумная:

- Одолень-трава! Одолей ты злых людей: лихо бы на нас не думали, дурно бы нам не делали. Верни, старичок, мне мою Крупеничку!

Выслушал ее старичок и ласково ответил:

-Коли так, будь же ты мне в дороге верной спутницей, в трудах- помощницей!

Так сказал он мамушке и взмахнул рукавом над ее головою. И тот час Варварушка обратилась в дорожный посох. С ним и пошел старичок в путь- дорогу. Где гора крута, посошок ему опорой служит, где чаша густа- он кусты раздвигает, где собаки злы- он их отгоняет.

Шел, шел старичок и пришел в басурманское становище, где жил Талантай и где снаряжали в ту пору караван для отсылки хану драгоценных подарков. Отсылали золото, меха. Камни самоцветные и снаряжали в дальний путь красавиц невольниц.

Среди них была и Крупеничка.

Остановился старичок у дороги по которой должен был идти караван, развернул свой узелок и начал раскладывать будто для продажи разные сладости- тут у него и мед, и пряники, и орехи. Огляделся он по сторонам- нет ли кого, поднял над головой и бросил оземь свой посох дорожный; потом взмахнул над ним рукавом- и вместо посоха поднялась с травы и стоит перед ним мамушка Варварушка.

-Ну, теперь, мамушка, не зевай!,-говорит ей старичок, -Гляди во все глаза на дорогу: на нее скоро упадет малое зернышко. Как упадет, бери его скорей, зажимай в руке и береги, покуда домой не вернемся. Смотри не потеряй зернышка, коль мила тебе твоя Крупеничка.

Вот и тронулся караван из становища; проходит он по дороге мимо старичка, а тот на лужайке сидит, разложил вокруг себя сласти и приветливо покрикивает.

-Кушайте, красавицы, соты медовые, пряники душистые, орехи каленые!

И мамушка Варварушка ему поддакивает:

-Кушайте, красавицы: веселее будете, румянее станете!

Увидели басурманы- велели сейчас же сластями красавиц попотчевать. И старики понесли им свое угощение:

-Кушайте, кушайте на здоровье!

Обступили их девушки; одни посмеиваются, другие молча глядят, третьи печалются, отворачиваются.

Бойкова Светлана Сергеевна, преподаватель технологии ГБОУ СПО «Старицкий колледж»

-Кушайте, девицы! Кушайте, красавицы!

Еще издали завидела Крупеничка свою мамушку Варварушку. Сердце у нее из груди и запрыгало, а лицо побелело. Чувствует она, что неспроста пришла сюда старуха и неспроста не признает ее, а идет к ней словно чужая; не здоровается, не кланяется, идет прямо на нее, во все глаза глядит и только громким голосом твердит одно и то же:

-Кушайте, милые, кушайте!

Старичок тоже покрикивает, а сам во все стороны раздает кому орехов, кому меду, кому пряников.. И всем стало вдруг весело.

Подошел старичок поближе к Крупеничке да как выбросит в воздух в левую сторону от нее у всех над головами целую горсть гостинцев, да еще горсть, .. Кинулись девушки ловить да подбирать гостинцы, а он взмахнул рукавом над Крупеничкой вправо- и Крупенички не стало. Только упало вместо нее на дорогу малое гречишное зернышко. Бросилась за ним мамушка Варварушка, схватила зернышко в руку и зажала крепко-накрепко, а старичок махнул и над нею рукавом- вместо Варварушки поднял с земли дорожный посох.

-Кушайте, красавицы, кушайте на здоровье!..

Роздал он поскорее все остатки, встряхнул пустым мешочком, поклонился всем на прощание и пошел потихоньку своим путем, опираясь на посох. Басурманы ему еще воловий пузырь с кумысом на дорогу дали.

Никто и не заметил, что невольниц стало на одну меньше.

Долго ли коротко ли, возвратился благополучно старичок на тот самый берег, где повстречался с мамушкой Варварушкой, где вдоль по озеру раскинулись зеленые широкие листья, и белыми звездами на воде цвела одолень-трава. Кинул он оземь свой посох дорожный- и перед ним опять стоит мамушка варварушка: правая рука в кулачок зажата и к сердцу приложена- не оторвешь.

Спросил ее старичок:

-Укажи мне , где здесь у вас поле, никогда не паханное, где земля никогда не сеянная?

-А вот тут около озера, - отвечает Варварушка, -поляна никогда не пахана, земля никогда не сеяна; цветет она, чем сама засеется.

Взял тогда старичок из рук у не гречишное зернышко, бросил его на землю несеяную и сказал:

- Крупеничка, красная девица, живи, цвети, молодейся добрым людям на радость! А ты, греча, выцветай, созревай, завивайся- будь ты всем людям на угоду!

Проговорил - и исчез старичок, как будто никогда его здесь не было. Глядит мамушка Варварушка, протирает глаза, будто спросонья, и видит перед собой Крупеничку, красавицу свою ненаглядную, живую и здоровую.

Бойкова Светлана Сергеевна, преподаватель технологии ГБОУ СПО «Старицкий колледж»

А там, где упало малое зернышко, зазеленело не виданное доселе растение, и развело оно по всей стране цветистую душистую гречу, про которую и теперь, когда ее сеют, поют старинную песню:



Крупеничка, красная девица.
Кормилка ты наша, радость-сердце.
Цвети, выцветай, молодейся,
Мудрее, курчавей завивайся,
Будь всем добрым людям в угоду!

Во время посева, 13 июня, в старину всякого странника, бывало угощали кашей досыта.
Странники ели да похваливали и желали, чтобы посев был счастливый, чтобы гречи уродились на полях видимо-невидимо, потому что без хлеба и без каши- ни во что и труды наши!



Николай Дмитриевич Телешов

Инструкционно-технологическая карта изготовления ЗЕРНОВУШКИ (Крупенички)

№ п/п	Последовательность работы	Материалы И инструменты	Рисунок, схема	Правила безопасности
1				

2	<p>Засыпаем в носочек крупу, завязываем носочек, чтобы крупа не рассыпалась.</p> <p>Перевязываем носочек примерно так, чтобы получилась голова и туловище.</p>	<p>1. Берем любую крупу, что у вас есть в доме (гречка, пшено)</p> <p>2. Ненужный детский носочек</p>		
3	<p>Теперь берем прямоугольный кусочек белой материи, размером таким, чтобы покрывало нашу куколку.</p> <p>Складываем его пополам по диагонали.</p> <p>На уголках</p>	<p>Квадрат белого цвета, нитки, можно яркого цвета</p>		

	завязываем кончики, формируем ручки.			
4	Накрываем нашу куколку, и в районе шеи перевязываем ленточкой или кусочком ткани	Лента или полоска ткани		
5	Выбираем для куколочки юбочку:-)	Для этого нужен просто небольшой кусочек ткани.		

6	Чуть ниже груди обматываем куколку юбочкой и перевязываем ленточкой или полоской ткани.	Кусок и полоска цветных тканей		
7	повязываем куколке платочек	Уголок цветной ткани		

8	Вид сзади					
---	-----------	--	--	---	--	--

4. Девка-баба, день-ночь, перевёртыш

Кукла Девка-баба представляет ценностные ориентиры и задачи женщины до замужества, когда она в девицах, и после замужества, когда она становится бабой. Почему режет слух это «превращается в бабу»? Да потому, что сегодня значение слова баба совсем иное. Называться бабой, по словам этнографа Велесовой С.В., было весьма почётно, и это надо было заслужить, родив продолжательницу рода – девку. Женщина, породившая животворящую силу только и могла носить это звание Баба. А рожающие сыновей оставались молодухами.

Инструкционно-технологическая карта изготовления ПЕРЕВЁРТЫША

№ п/п	Последовательность работы	Материалы И инструменты	Рисунок, схема	Правила безопасности
-------	---------------------------	-------------------------	----------------	----------------------

1

берёзовая палочка
длинной 20 см, в
диаметре не менее 1
см, не более 1,5 см

сантехнический лён
для кос и очес льня-
ной для головы

два квадрата двуни-
ти 22x22 см

два разных лоскута
для юбок девки и
бабы длиной 30-40
см (пышность) высо-
той 12 см

по желанию кружево
по подолу



нитки красные для
обвязки рук и белые
крепкие для обвязки
шеи



лента атласная крас-
ная 1 см шириной
для девицы на голо-
ву и в косу



косынка с повойни-
ком, либо уложен-



Бойкова Светлана Сергеевна, преподаватель технологии ГБОУ СПО «Старицкий колледж»

		<p>ные косы с косынкой для бабы</p> <p>фартучки, ленты или тесьма для поясов.</p>		
2	<p>С обеих концов палки очень туго накручиваем льняной очёс. Здесь главное соблюсти меру, сделать голову не большой и не маленькой.</p>	Палочка и лён		
3	<p>Сложенными по диагонали квадратами оформляем обычным способом голову и руки.</p>	Белый квадрат		

4	<p>Шею перевязываем близкой по цвету светлой крепкой нитью, руки традиционно красной нитью. Добавляем под ткань синтепон, обозначая грудь. У бабы можно побольше.</p>	<p>Нитки, полоски ткани, вата или синтепон</p>			
5	<p>Так же, как здесь оформляем волосы для девочки, т.е. без пришивания и приклеивания. Очень длинную косу лучше не делать, она мешает, когда кукла баба, или тогда делать очень пышные юбки.</p>	<p>Лен, нитки, иголки или клей</p>			<p>Правила работы с иголкой, ножницами и клеем</p>

6	<p>Определяем длину косы.</p>			
7	<p>Можно ленту для головы взять длинную, повязать на голову ободок и не обрезая заплести ей же косу.</p> <p>Для бабы два варианта оформления головы: либо повойник и косынка, либо две заплетённые вокруг головы косы и</p>	<p>Лента, полоски или треугольники ткани</p>		

	<p>косынка.</p> <p>Косы надо делать не толстыми.</p>			
8	<p>Костюм делаем по Вашему желанию</p>	<p>Разноцветные куски: яркие и тёмные</p>		
9	<p>Одежда для девочки соответствующая Вашим представлениям</p>			

5. Кукла-оберег

Раньше в каждом крестьянском доме было много таких кукол. Это была самая распространенная игрушка. Считалось, что они приносили удачу и богатство, сулили богатый урожай и были символами продолжения рода. Красивая кукла, с любовью сделанная своими руками, была гордостью девочки и ее верной подругой.



Главной особенностью этой куклы является то, что делают ее без иголки. Традиционно у такой куклы лицо не рисовали. Считалось, что, имея выражение лица, кукла приобретала душу и теряла свою таинственность, магичность и обережные свойства.

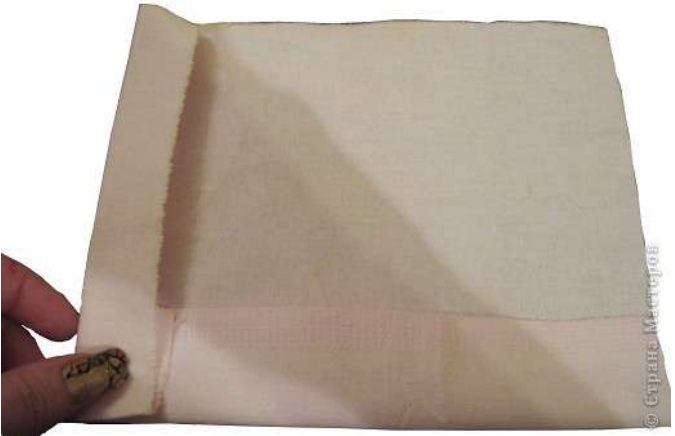

Инструкционно-технологическая карта изготовления КУКЛЫ-ОБЕРЕГА

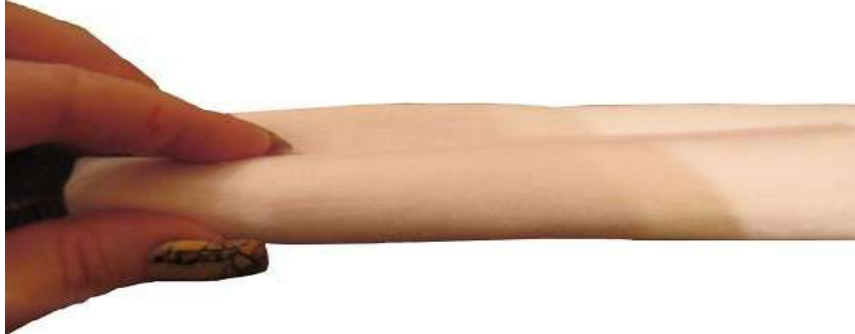

№ п/п	Последовательность работы	Материалы И инструменты	Рисунок, схема	Правила безопасности
1				

2		<p>Для изготовления куклы вам понадобится несколько кусочков х/б ткани размером не более 20х20 см, катушечные нитки, ножницы.</p>		
3	<p>Подогните края, как показано на фото</p>	<p>Возьмите один из подготовленных квадратиков ткани поплотнее</p>		

4	Чтобы куколка получилась не худенькой можно в серединку положить кусочек ваты или синтепона, равномерно распределяя его по всей длине будущего туловища	Вата, ватин, синтепон	 <p>© Стелла Местеров</p>	
5	Выполните плотную скрутку-рулик.			

6	Теперь примерно на уровне шеи и пояса перевяжите нашу скрутку ниткой.	нити	 © Светлана Матвеева	
7	Далее делаем голову и руки. Берем квадратик ткани, желатель-но белого цвета, чтобы наша ку-колка была бело-лицей. Находим серединку, при-кладываем туда скрутку, предва-рительно подло-жив небольшой кусочек ваты, чтобы голова об-рела более круг-лую форму.	Белый лоскут, ва-та, синтепон	 © Светлана Матвеева	

8	Завяжите ниткой на уровне шеи	нити		
9	Расправьте ткань, определите, где будет лицо куклы. Уберите лишние складочки назад			
10	Делаем руки. Противоположные, свободные концы ткани выравниваем, определяем длину рук и лишнюю ткань сворачиваем внутрь рукава,			

	убирая края в середину			
11	С края отмеряем размеры ладошки куклы. Перетягиваем ткань ниткой. Вот и руки готовы.	нитки		
12	Оставшиеся уголки белой ткани подвязываем вокруг туловища ниткой на поясе. В зависимости от натяжения ткани, определяем направление рук. Они могут быть широко распахнуты или слегка опущены вниз.	нитки		

13	Теперь нужно куклу нарядить. Здесь можно проявить всю свою фантазию и мастерство.		 © Светлана Мазурова	
14	Квадратик цветной ткани складываете пополам и стягиваете нитку, проложенную внутри, на поясе.		 © Светлана Мазурова	

15	<p>Добавляете передник, украшенный вышивкой (на моей куколке вышивка нарисована обычным фломастером, а вы можете сделать все по-настоящему).</p> <p>Можно сделать куколке волосы из шерстяных или х/б нитей, закрепив из ленточкой на голове или косынкой.</p>			
----	--	--	---	--



6. *Кукла На Счастье (Ржевское счастье)*

Эту куклу называют Долюшкой, однако это неверно: её название - именно На Счастье. Кукла "Ржевское счастье" была найдена в раскопках древнего Ржева в слое 10 века. Изготовлена из льна. В традиционной кукле Счастье главное - это волосы, в них женская сила.

Коса закручивается вверх и служит опорой кукле, делая её устойчивой. Немногие традиционные народные куклы могут стоять самостоятельно.

Бойкова Светлана Сергеевна, преподаватель технологии ГБОУ СПО «Старицкий колледж»
Инструкционно-технологическая карта изготовления КУКЛЫ СЧАСТЬЕ

№ п/ п	Последовательность работы	Материалы И инструменты	Рисунок, схема	Правила безопасности
		<p>два квадрата двунити средней плотности или аналогичной материи 10х10 см, - лён сантехнический, - два кружка диаметром 3 см, - лучше тонкий трикотаж, - полоска яркой ткани для юбки длиной 12-14 см, высота 4-5 см, - нитки красные крепкие, - ножницы, - иголка, - расческа (лучше деревянная)</p>		

1	<p>Делаем из него скаточку, долевой край зашиваем. Два конца - это две будущие ножки.</p>	<p>Для куклы понадобится квадратик льняной ткани 10 см</p>		
2	<p>Сразу шьем башмачки из 2 льняных кружков, они стягиваются по краю сборочкой, потом одеваются на ножки и пришиваются к ним. Работа очень тонкая и кропотливая</p>			

3	<p>Затем скаточку-трубочку с башмачками складываем пополам и вверху (на перегибе) делаем головку - обматываем место головки паклей, ветошью и оформляем в шар, довольно большой и крепенький</p>			
4	<p>Затем берем такой же квадрат 10 см на головку, накладываем его треугольником и завязываем как у Вепской куколки - головку по шее и</p>			

ручки. Когда делаете личико, обратите внимание, что на головке закладываются складочки с боков, как при завязывание платочка. Ручки и шею вяжем красной нитью



5	<p>Следующий этап - сарафан: из цветной ткани, прямоугольник, сшивается сбоку и сверху затягивается сборочкой. Одевается подмышками кукле и красной нитью пришиваются к сарафану 2 лямочки спереди назад.</p>				
---	---	--	---	--	--

6	<p>Делаем волосы. Косичка должна быть достаточно длинной, до пяточек. Кукла стоит, опираясь на косу. Делаем ее из льна. Когда волосики пришиты к голове на прямой пробор, они фиксируются на уровне шеи красной нитью: обматываем четное число раз и делаем накидом узелки (четное число).</p>				
---	--	--	--	--	--

7	Коса - девья краса. Плетем косичку			
8	и внизу фиксируем ее либо нитью красной, либо узенькой ленточкой.			

7. Неразлучники (свадебная кукла)

Большое значение на Руси имели свадебные куклы. Некоторых из них клали новобрачной на колени с целью вызвать материнскую силу. Втайне от молодых перед свадьбой еще одну особую куклу шила мать невесты. Во время свадебной церемонии родительница отрывала от подола большой куклы двух маленьких куколок и передавала их новой семье с пожеланиями благополучия и чадородия. Большая кукла оставалась в ее доме.





Инструкционно-технологическая карта изготовления НЕРАЗЛУЧНИКОВ

№ п/п	Последовательность работы	Материалы И инструменты	Рисунок, схема	Правила безопасности
-------	---------------------------	-------------------------	----------------	----------------------



1		<p>палочка диаметром 1 см, длиной 28-30 см, белая ткань для обертки палочки шириной 12-14 см, длиной 40 см, лоскут белой (или лучше слегка матовой ткани) для головы девицы 20x40 см, для головы парня 20x20 см, лоскут красной или цветной ткани для рубахи девицы длиной 30 см, для парня 20 см (ширина обоих 14-15 см), лоскут для брюк (лучше полосатый, но не обязательно) ширина примерно 20 см в зависимости от плотности ткани, длина 28-29 см, косынки из половины квадрата 20x20 см,</p>		
---	--	---	---	--

		<p>лоскут, подходящей для головного убора парню квадрат 10х10 см, подходящая по цвету и фактуре тесьма или сплетённые из ниток поясочки/ленточки, немного синтепона, фартук для девушки (лучше, когда их несколько, какой-либо попросится сам), нитки красные, сапожки (удобно использовать старые кожаные перчатки, либо сшить из любого материала), две гибкие пластинки или проволоочки для оформления сгиба стопы внутри сапожков</p>		
--	--	---	--	--

2	Оборачиваем палочку белой тканью, с концов обвязываем красной ниткой, узелки оформляем сзади	Палочка, кусок белой ткани, нитки		
3	Лоскут для головы девицы сворачиваем по вертикали, соединяя края в середине, затем ещё раз, затем складываем в одну полоску, сгибаем пополам, в переднюю половину кладем синтепон, заправляем его внутрь и обозначаем красной длинной ниткой шею	Белый лоскут, синтепон,		

4	<p>Прикладываем заготовку на РУКУ и оформляем брюки, скатывая ткань по вертикали в трубочку, сгибаем пополам и прикладываем также на руку, подвязываем брюки и сверху надеваем заготовку оформленной головы парня (аналогично из квадрата 20x20), завязываем спереди обережные кресты</p>	<p>Нитки, белый и цветной лоскут</p>		<p>Правила работы с ножницами</p>
---	---	--------------------------------------	---	-----------------------------------

5	Лоскут красной ткани для рубашки парня складываем по вертикали пополам, делаем небольшую прорезь для головы и увеличиваем её сзади до размера головы, формируем рукава	Лоскут красной ткани			
---	--	----------------------	--	---	--

6	<p>Аналогично формируем рубашку девице, но только надрезаем рукава, не отрезая их, заднюю часть рубашки обвязываем вокруг тела</p>	<p>Специальные краевые ножницы-зигзаг</p>		<p>Правила работы с ножницами</p>
7	<p>Выбираем фартук. Выбрав, привязываем тесьмой, заодно привязывем юбку. Можно завязывать спереди поясик. Как видите, такая деталь, как фартук, создает определённый характер девице, это можно учитывать. Также определяемся оставить длинные рукава у девицы или оформить рубашку по типу сарафана (тогда рукава при формировании рубашки обрезаем)</p>	<p>Цветной лоскут, нитки</p>		

Бойкова Светлана Сергеевна, преподаватель технологии ГБОУ СПО «Старицкий колледж»

8	<p>Обуваем парня в сапожки, вставляем внутрь сапожка гибкую пластинку (такими часто закрепляют пакеты с хлебом). Сапожки можно перевязать красной ниткой для нарядности.</p>	<p>Гибкая пластинка, пальцы, отрезанные у перчаток, нитки</p>		
9	<p>Лоскут для шапки прикладываем к голове и облегаем голову встык сзади, складываем и обвязываем приготовленной тесьмой</p>	<p>Лоскут для шапки, тесьма</p>		

10	Подбираем косынку и завязываем её традиционным способом (перекрещиваем спереди и завязываем сзади на шее).			
----	--	--	---	--

Бойкова Светлана Сергеевна, преподаватель технологии ГБОУ СПО «Старицкий колледж»

Тема 3.

Игровые куклы

Цель: познакомить с историей развития и с использованием игровых кукол; сформировать новые понятия;

обеспечить усвоение особенностей приёмов изготовления кукол;

научить изготавливать некоторые игровые куклы;

научить самостоятельно оценивать результаты работы,

формировать интерес к искусству изготовления кукол;

воспитывать патриотизм (интерес к настоящему и прошлому своей страны, родному краю);

воспитывать бережное отношение к народному достоянию;

развивать творческое воображение, глубину и гибкость ума, самостоятельность, инициативу.

создать комфортную обстановку на занятиях, атмосферу доброжелательности и сотрудничества

Оборудование: иллюстрации, образцы кукол, материалы, инструменты и приспособления для изготовления кукол

Содержание и материалы для занятия

Тряпичные и деревянные куклы. Куклы из картона и папье-маше. Плоские, полуобъёмные и объёмные. Куклы-столбушки с прорисованными лицами. Куклы «на выхвалку». Куклы с ликами, вывязанными традиционными узорами. Куклы потешные с чертами охранной магии. Театральные куклы.



Игровые куклы, предназначались для забавы детям. Они делились сшивные и свернутые. Свёрнутые куклы делались без иголки и нитки. На деревянную палочку наматывали толстый слой ткани, а затем перевязывали верёвкой. Потом к этой палочке привязывали голову с ручками и одевали в нарядную одежду. К игровым свёрнутым куклам относят **куклы – закрутки**, которые изготавливались очень просто.

Бойкова Светлана Сергеевна, преподаватель технологии ГБОУ СПО «Старицкий колледж»
Туловище – кусок ткани, закрученный вокруг своей оси и скреплённый ниткой. Таким же способом изготовлены руки и, наконец, небольшой шарик – голова с помощью нитки прикреплённый к туловищу.

Исследователи считают, что наиболее ранняя среди традиционных игровых свёрнутых кукол России была кукла **“полено”**. Бытовала она в Смоленской губернии и представляла собой деревянное поленце, наряженное в стилизованную женскую одежду. Позднее пришла более сложная кукла. Она представляла собой простейшее изображение женской фигуры. Туловище – кусок ткани, свёрнутый в **“скалку”**, тщательно обтянутое льняной тряпичей лицо. Кудельная, либо волосяная коса.

Грудь из набитых ватой шариков. Костюм, как правило, с куклы не снимали.

Наиболее простой свёрнутой куклой считается кукла **“Барыня”**, бытовавшая в Ефремовском уезде Тульской губернии. Её изготавливали для детей младшего возраста. Сначала делали туловище, покрывали белой тканью и перевязывали в трёх местах, затем брали длинный лоскут, покрывали им часть туловища, перевязывали его, отделяя голову. Остатки ткани по бокам разрезали на три части и заплетали косички – это были руки. На куклу надевали юбку, передник, на голову ей повязывали косынку.

Была распространена игровая тряпичная кукла **“Малышок – голышек”**. Отличительной особенностью техники её изготовления было то, что ткань внизу не оставляли единым **“подолом”**, а разделяли на две части и формировали ножки, обматывая их нитками. Куклу обязательно подпоясывали. **“Малышок”**, как уже ясно из названия, был голенький, без одежды, но пояс являлся не только обязательным атрибутом русского традиционного костюма, но и очень сильным оберегом. Голову обвязывали нитками. Надо отметить, что **“Малышок - голышек”**, изображающий мальчика, достаточно редкое явление среди традиционных кукол.

Кукла “на выхвалку” являлась игровой сшивной куклой. Она шилась девочками до 12 лет и была экзаменом по шитью и рукоделию. Потом девочки помогали готовить приданое старшим сёстрам, знакомясь с традиционными видами одежды, попутно подбирая что – то и для своего приданого. Каждая девочка хотела быстрее сделать куколку, на которой могла показать знание костюма, чтобы не засидеться с малолетними детьми и вовремя попасть на посиделки. Шили куклы **“на выхвалку”** в основном во время Рождественского и Великого постов, а весной, после Пасхи гуляли по деревне, хвастались нашитыми куклами. В некоторых местностях эти куклы имели своё название. Первая кукла – **«простоволосая»**. Вторая – **“кукла с косой”**. Третья – **“молодуха”**. Четвёртая – **“кукла нарядная”**, она и была тем экзаменом, что отделял детство от юности.

Первую похвалу своим рукоделиям младшие девочки часто слышали от старших сестёр, у них же учились ролевым играм в куклы, к ним же бежали за утешением и советом.





Инструкционно-технологическая карта изготовления ИГРОВЫХ КУКОЛ

1. Самая простая кукла (2 часа)





№ п/ п	Последовательность работы	Материалы И инструменты	Рисунок, схема	Правила безо- пасности
		<p>Лоскут белой ткани для тела и ног 75см*50см;</p> <ul style="list-style-type: none"> - Лоскут белой ткани для рук 45см*30см; - Тонкая шерстяная или льняная пряжа для волос; - Вышивальные нитки (мулине, шелк, вискоза) для вышивания лица; - Длинная тонкая игла; - Белые швейные нитки; - Лоскут ткани и нитки для одежды куклы; - Ножницы; 		





1	<p>Белые лоскуты сворачиваем в плотные валики – большой - вдоль, маленький - поперек, по краям туго обвязываем нитками. Складываем длинный валик пополам и туго обвязываем примерно в 4 см от сгиба. Обратите внимание: под обвязкой не должны собираться складки. Голова и шея куклы готовы. Короткий валик вкладываем в согнутый длинный (поперек, прямо под "шеей"), и туго перевязываем под ним. Расправляем ноги куклы, закрепляем несколькими стежками. Если предполагается, что с куклой будут много играть - можно пришить руки к телу мелкими стежками - чтоб не выпали.</p> <p>Тело куклы готово. Можно несколькими стежками симитировать пальчики на руках.</p>	<p>Белые лоскуты, нитки, иголки, ножницы</p>		<p>Правила безопасной работы с иглой и ножницами</p>
---	--	--	---	--

2	<p>Пряжу наматываем на кусок картона (или книгу, или еще что-нибудь), и разрезаем. Полученный пучок ниток аккуратно пришиваем по центру головы от лба до затылка. Шьем швом "назад иголку", прихватывая по две-три нити пряжи. Получается прическа с ровным таким проборчиком. Формируем нужную нам прическу - заплетаем кусы, делаем укладку (вместо лака фиксируем все тем же швом "назад иголку").</p> <p>Вышиваем лицо.</p> <p>Шьем сарафан (или блузку и юбку, или еще чего-нибудь, на ваше усмотрение). Одеваем куклу. Одежду фиксируем (опять же пришиваем).</p>			  	
---	---	--	--	--	--

2. Домовёнок Кузя (4 часа)

№ п/п	Последовательность работы	Материалы И инструменты	Рисунок, схема	Правила безопасности
	<p>Нам понадобятся: швейные принадлежности, красная ткань, кусочек трикотажа, лапти, ручки, тесьма, пряжа, синтепон</p>			
1	<p>Выкраиваем из трикотажа кружочек и собираем на нитку швом вперед иголку, набиваем, затягиваем и закрепляем нить</p>	<p>Трикотаж, нитки, иголки, ножницы</p>		

2.	Наматываем на книжечку пряжу, разрезаем, режем на нужную длину, раскладываем по голове, прошиваем ото лба до затылка	Пряжа, нитки, шв.машинка, ножницы, игла			Правила безопасной работы на шв.машинке, с иглой и ножницами
3	Делаем ушки. зашиваем немного головку в области ушек, простегиваем 2-3 раза.				
4	Вводим иглу в получившуюся "ямочку", обратите внимание как лежит нитка на снимке! затягиваем, получаем одну половинку ушка, повторяем операцию с другой стороны				
5	Простегиваем серединку ушка. Ушко готово! Повторяем все с другой стороны головки. Маркерами по ткани рисуем личико.				

6	Теперь вырезаем такую вот рубашечку. К низу рубашечка расширяется. Примеряем-не велика ли? Прострачиваем, выворачиваем и набиваем. В ручки лучше всего скатать валик из синтепона и набить вдоль из одной ручки в другую			
7	Сворачиваем низ "конвертиком" и прихватываем ниткой			
8	Пришиваем поясочек и воротник. Воротник я пришила за "ребро" тесьмы, получилась "стоечка".))) приклеиваем голову и лапти			
9	Край рукавов сильно не набиваем. Собираем на нитку, пришиваем ручку. Вот так			

10	Поворачиваем рукав вместе с ручкой вовнутрь и подшиваем потайным швом.			
----	--	--	---	--

Бойкова Светлана Сергеевна, преподаватель технологии ГБОУ СПО «Старицкий колледж»

Тема 4. Русский народный костюм, его виды, элементы, орнаментика и семантика

Цель: *познакомить с народным костюмом, приёмами изготовления народного костюма, народной вышивкой;*
сформировать новые понятия;
познакомить с историей развития русского женского костюма. Совершенствовать навыки работы со словарем и умение отбирать наиболее важное, существенное из разных источников;
обеспечить усвоение особенностей приёмов изготовления элементов костюма и приёмов народной вышивки;
научить изготавливать элементы народной одежды;
научить самостоятельно оценивать результаты работы,
формировать интерес к искусству изготовления народной одежды;
воспитывать патриотизм(интерес к настоящему и прошлому своей страны, родному краю);
воспитывать бережное отношение к народному достоянию;
развивать творческое воображение, глубину и гибкость ума, самостоятельность, инициативу;
воспитывать уважение, любовь к народным традициям;.
создать комфортную обстановку на занятиях, атмосферу доброжелательности и сотрудничества.

Оборудование: иллюстрации, образцы одежды, материалы, инструменты и приспособления для изготовления одежды

Содержание и материалы для занятия

Цель. Познакомить с историей развития русского женского костюма. Совершенствовать навыки работы со словарем и умение отбирать наиболее важное, существенное из разных источников. Воспитывать уважение, любовь к народным традициям.

*Нам, россиянам, русского костюма
 Историю полезно будет знать!
 Костюм о людях призовет
 подумать,
 О быте, нравах может рассказать.
 В себе не станем мы растить
 невежду.*



Старинный русский костюм - состояние души... Попробуйте надеть старинную женскую одежду – сарафан с рубахой. Можно ли в ней пойти быстрой, угловатой походкой, делать резкие движения? Невольно выпрямишься, поднимешь голову, ступишь мягко, аккуратно, «будто пава». В каждом уголке России были свои фасоны сарафана и мотивы вышивки и потому «встречая по одежке», можно было сразу сказать, откуда прибыла гостья. Жительницы русского Севера – Олонецкой, Новгородской, Псковской, Архангельской губерний носили косоклинные сарафаны-сшитые из выкроенных по косой клиньев. Украшали нашивками с вышивкой по центральной планке и по бретелям, цветные горизонтальные полосы были на подоле. Северный косоклинный сарафан можно примерно сравнить с современным кроем «юбки-солнце» или «полу-солнце». При полном косоклине каждые два клина образуют прямой угол, при простом-клинья сшиваются под углом, который зависит от ширины ткани. В старину, для того что бы сшить полный косоклинный сарафан необходимо было около 45 метров узкого тканого полотна. Сейчас уходит 6-7метров льна, ситца, бязи (на неполный косоклин-4 метра льна). Такой крой создает «сарафан-колокол», который имеет сильную энергонакапливающую функцию женской энергии, и накапливая сохраняет ее (работая наподобие генератора), что можно почувствовать уже через 20-30 минут ношения – женские глаза начинают светиться, спина расправляется, походка и движения тела сильно корректируются и становятся более плавными и мягкими, меняется даже выражение лица. Все женщины отмечают, что снимать такую одежду не хочется, настолько в ней поет душа, настолько она уютная в своей простоте, свободном покрое, особенно сшитая из льна.

Любая женщина, любого возраста - в такой одежде становится просто красавицей – это отмечают и современные мужчины. В сегодняшнем использовании женский русский народный костюм из современных льняных или ситцевых тканей - многие используют для ношения дома, на даче, на природе и на русских народных праздниках.

Сарафаны подпоясывали узким поясом, оставляя распущенными его длинные концы. К поясу относились особенно внимательно, так как он выполнял функцию «оберега» - защитника. Потерять пояс, означало опозориться. Отсюда выражение: "Без креста, без пояса" (быть бессовестным). Пояс носили иногда на талии или чуть выше. Этот наряд в разных местах дополнялся нагрудной короткой одеждой - епанечкой, также сшитой из шелковой фабричной ткани и украшенной золотным галуном. По холодным дням с сарафаном носили душегрею с длинными рукавами, с трубчатыми складками на спине. Покрой душегреи отличается от традиционного кроя, он близок к городской одежде. Праздничную душегрею шили из шелковых тканей или бархата и украшали золотным шитьем.

К костюму с шелковым сарафаном в северных губерниях России надевали головной убор, укра-

Бойкова Светлана Сергеевна, преподаватель технологии ГБОУ СПО «Старицкий колледж» шенный шитьем речным жемчугом, золото-серебряными нитями, колотым перламутром. Этими же материалами расшивали нагрудные украшения.

Немалую роль сыграл сарафан и в истории свадебной моды. Вплоть до 19 века традиционный свадебный наряд невесты состоял из искусно украшенного сарафана и рубахи.

Сарафан шился преимущественно из ткани красного цвета и богато расшивался бисером и вышивкой, речным жемчугом. Хотя на севере свадебные сарафаны были синего цвета, а в некоторых краях даже черного. Материалом для свадебного сарафана традиционно были тафта, шелк, парча. На традиционной славянской свадьбе праздничное гуляние длилось несколько дней, и зачастую для каждого из дней предназначался отдельный сарафан, разного покроя и отделки.

Народная вышивка

Для народной вышивки характерно ярко выраженное стилевое единство. Общим для всех районов России в вышивке являются швы, выполняющиеся по счету нитей ткани: *счетная гладь*, *косая стежка*, *роспись*, *набор* и другие. Эти счетные швы дают строгую симметрию и математически точную взаимосвязь мотивов орнамента в узоре.

Технические приемы вышивки, в основе которых лежит отсчет нитей ткани, ограничивают свободу работы вышивальщиц, заставляя придерживаться трех направлений - вертикального, горизонтального и диагонального. Из-за этого все формы орнамента и преобретают четкие, суховатые, прямолинейные очертания.

Наибольшее распространение в народной вышивке имели *роспись* (полукрест) и *белая строчка*.

Вышивальный шов роспись

Старинный двусторонний вышивальный шов *роспись*, состоящий из мелких красных стежков, создавал на белом холсте тонкий графический узор. Обычно легкой линией отмечался контур мотива, который потом заполнялся различными декоративными раздалками: прямыми и диагональными полосами, клетками, зигзагами и др.

В отдельных случаях контур мотива обогащался штрихами, звездочками или крючками. Тончайшим кружевом ложился вышитый красный узор на белый холст нарядной рубахи, полотенца или подзора. Нежные голубые, зеленые, и золотистые тона шелка, а также блески обогащали узор, повышали его декоративную выразительность.

Белая строчка относится к сквозным счетным швам, которые выполняются по разреженной ткани. Плотный белый узор размещается на сетке из квадратных или прямоугольных ячеек. Красота вышивки достигается четким выделением белоснежного узора на легком прозрачном фоне. Круг мотивов вышивальных техник *роспись* и *белая строчка* очень близок. Узоры этих вышивок часто состояли из геометрических фигур сложных очертаний, в основе которых лежал ромб или квадрат. Основной фигурой является гладкий ступенчатый или гребенчатый ромб.

Кроме геометрических мотивов, в вышивках русского севера встречается изображение цветов, кустов, деревьев. Растительные мотивы сочетались в узоре с изображениями птиц и зверей. Сказочные птицы с роскошными хвостами, скромные маленькие утки, величавые лебеди, горделивые кони, олени с ветвистыми рогами изображались среди цветущих кустов и деревьев. Не менее часто в узорах встречаются и люди - женские фигуры с птицами или цветами в руках и всадники на сказочных конях.





Выполнить схему вышивки по образцу (рис.1)



Рис.1



Мужская рубаша

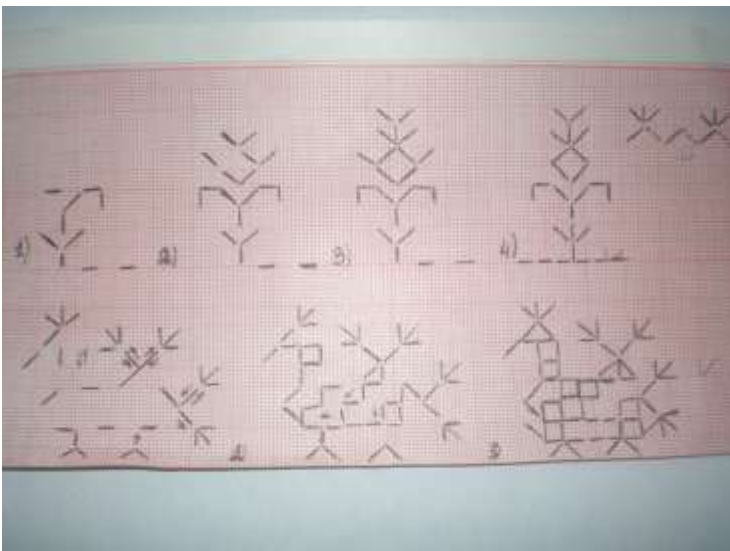

рис. 17

Крой мужской рубахи

Последовательность шитья:

1. Сшить полотнища рукавов. Собрать складки на плечах односторонние или встречные. Шов на рукаве расположить на переднюю сторону.

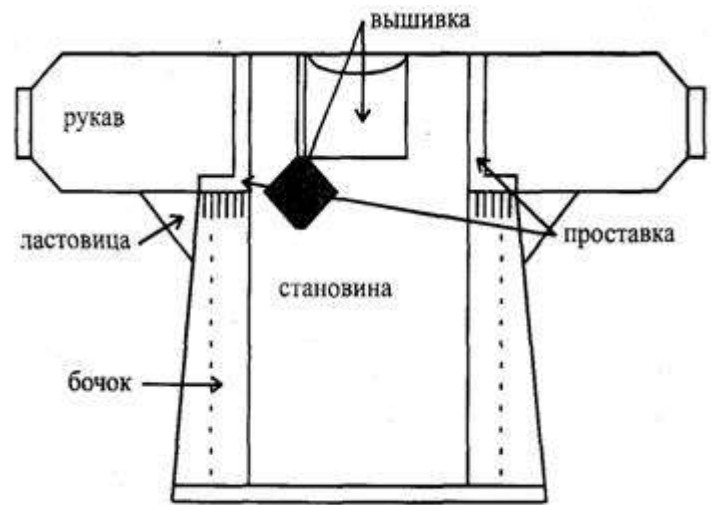
2. Собрать складки на бочках, так, что бочок уменьшится до 5-6см. Сшить становину и бочка.

3. Кокетку нашить на рукав, потом на становину, так, чтобы шов кокетки совпал со швом становины.

4. Ластовицу вшить "в надсечку". На нее нашить рукава и бочка. Уголки пришить вручную.

5. Конец рукава по всему периметру заложить в складки 0.5- 0.7см, направленные вперед. Обшить тканьем или тесьмой.

6. Пришить воротник и планку. Сделать вышивку.

7. Обработать низ рубахи.



рис. 20



рис. 1.

рубаха

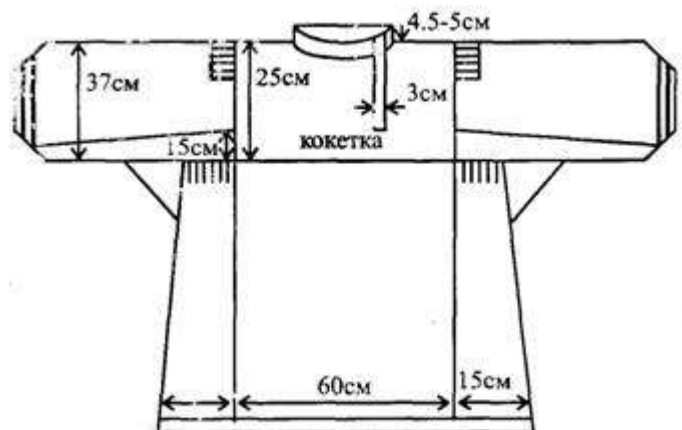
Бойкова Светлана Сергеевна, преподаватель технологии ГБОУ СПО «Старицкий колледж»
Тема 5. Этнографические куклы

Создание этнографической куклы в женском крестьянском костюме

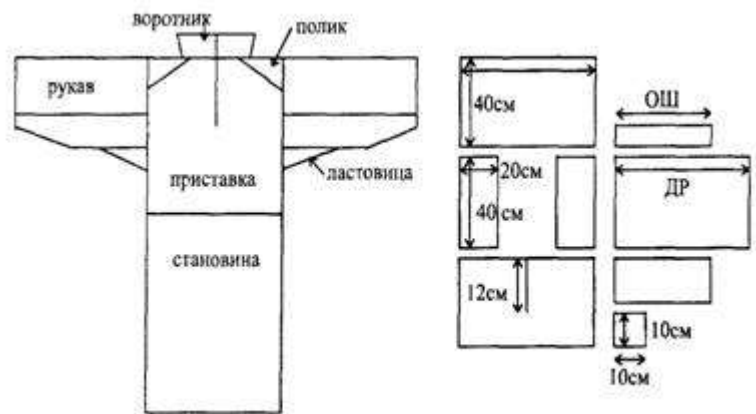
В середине XIX века появились куклы в народных костюмах. Кукле отводилась роль манекена для народной одежды разных регионов России.

При выполнении этнографической куклы очень важно в точности передать особенности народного костюма той или иной губернии.



Рис. 1



рис. 2







рис. 3





При изготовлении кукол размером 40- 60 см внутри туловища, ног и рук помещен каркас из мягкой толстой (до 5 мм в диаметре) проволоки. Каркас туго обмотан полосами ткани в несколько слоев. Голова и кисти рук сшиты из эластичных колготок или фланели светлых тонов. Для глаз использованы пуговицы, для волос – нитки, лён или искусственный волос.(рис. 1-2)



Для кукол размером 10- 20 см используется картонный каркас, на который потом одевается костюм, голова и руки лепятся из специальной пластики, лицо рисуем акриловыми красками. (рис.3)

Бойкова Светлана Сергеевна, преподаватель технологии ГБОУ СПО «Старицкий колледж»

№ п/ п	Последовательность работы	Материалы И инструменты	Рисунок, схема	Правила безо- пасности
		Бумага чертёжная, пластика для лепки головы и кистей рук, бумажный скотч, клей, степ-лер, акриловые краски, циркуль, ножницы, ткань, нитки, иголки		
1.	Вылепить голову и руки, раскрасить лицо	Пластика, акриловые краски, стека, кисти		

2.	Сделать из бумаги трубочку, насадить на неё голову и приклеить, затем вырезать конус из бумаги нужного размера и склеить его			Правила безопасной работы с циркулем, ножницами, степлером, клеем
3.	Делаем верхнюю часть туловища: для этого из бумаги делаем заготовку с отверстием для шеи			Правила безопасной работы с ножницами
4.	Вставляем трубочку с головой. Соединяем верхнюю часть с конусом, закрепляем скотчем, укрепляем конус скотчем			Правила безопасной работы с ножницами

5.	Вырезаем из белой ткани круг на 1 см больше, чем диаметр основания конуса. На лицевой стороне наносим логотип изделия.				Правила безопасной работы с ножницами
6.	Приклеиваем края круга к нижней части конуса				Правила безопасной работы с клеем
7.	Вырезаем из белой ткани квадрат, вырезаем отверстие для шеи делаем разрез для того, чтобы прошла голова				Правила безопасной работы с ножницами
8.	Загибаем углы квадрата, вставляем кисти рук и завязываем их нитками				Правила безопасной работы с ножницами

				
9	Затем одеваем куклу в задуманную одежду. Юбка обязательно приклеивается к низу конуса		 	Правила безопасной работы с ножницами, иглами и клеем

Тема 6. Авторские художественные куклы

Цель: познакомить с авторской куклой, приёмами изготовления авторской куклы,; сформировать новые понятия;
 познакомить с историей развития авторской куклы, мировыми мастерами авторской куклы, материалами для изготовления авторской куклы. Совершенствовать навыки работы со словарем и умение отбирать наиболее важное, существенное из разных источников;
 обеспечить усвоение особенностей приёмов изготовления авторской куклы;
 научить изготавливать скульптурно-текстильную куклу в чулочной технике;
 научить самостоятельно оценивать результаты работы,
 формировать интерес к искусству изготовления авторской куклы;
 воспитывать патриотизм(интерес к настоящему и прошлому своей страны, родному краю);
 воспитывать бережное отношение к народному достоянию;
 развивать творческое воображение, глубину и гибкость ума, самостоятельность, инициативу;
 воспитывать уважение, любовь к народным традициям;.
 создать комфортную обстановку на занятиях, атмосферу доброжелательности и сотрудничества.

Оборудование: иллюстрации, образцы кукол, материалы, инструменты и приспособления для изготовления кукол и одежды для них

Содержание и материалы для занятия

Кукла — игрушка обычно изображает человека или животное. Однако кукла-игрушка может не изображать, а только обозначать какое-либо настоящее или воображаемое (фантастическое) существо. Например, для ребенка, который скачет верхом на прутике (палке), этот прутик обозначает его коня.

Куклы как детские игрушки возникли (вернее превратились в кукол из изображений духов, божков и т. д. или наоборот) еще в доисторические времена. По форме они были довольно примитивными, а изображали и/или обозначали внешность людей или иных живых существ.

Но довольно сложные и художественно доброкачественные куклы-игрушки появились достаточно поздно. Материалом для их изготовления служили фарфор, дерево или ценные металлы, поэтому стоили они достаточно дорого. Иногда часть куклы для удешевления делалась тряпичной. Впрочем, деревенские девочки заворачивали полено в тряпицу и убаюкивали их как обычных кукол-игрушек в виде человеческих изображений.

Бойкова Светлана Сергеевна, преподаватель технологии ГБОУ СПО «Старицкий колледж»

Даже в XIX веке купить куклу могли позволить себе только очень богатые люди. Их хранили в специальных шкафах или кукольных домах. Механическая же кукла являлась раритетом и настоящей драгоценностью. С появлением папье-маше кукол стали делать из этого материала и стоимость их резко снизилась. Появились различные виды кукол: говорящие или плачущие, ходящие.

После того, как развилась химическая и полимерная промышленность, кукол стали изготавливать и из полимерных материалов, ассортимент их резко увеличился, их производство было пущено на поток. Среди современных кукол широко известны пупсы, Барби и ее свита. Существуют целые кукольные народы, например Cabbage Patch Kids (*детишки с капустной грядки*). Многие современные куклы, как и прочие игрушки, являются электронными устройствами.

Часто кукол изготавливают в рекламных целях или как сувенир: куклы в национальных костюмах, куклы-символы (талисманы) каких-либо мероприятий, гигантские куклы в диснейлендах или магазинах.

Во многих странах куклы, которые продают туристам, являются серьезным источником дохода. Например, некоторые японские деревянные куклы кокэси издают забавный звук, если им поворачивать голову. В Испании, Италии и в латиноамериканских странах во время карнавалов продают кукол точно имитирующих тело человека (иногда даже вульгарно и эпатирующе) и одетых в карнавальные костюмы.

Особым направлением современного прикладного творчества является создание т. н. авторской куклы.

Авторская кукла чаще всего выполняется в единственном экземпляре, представляет собой плод длительного кропотливого труда. Может иметь портретное сходство с определённым человеком (портретная кукла), свой набор одежды и миниатюрных аксессуаров, быть изготовленной, подобно монолитной скульптуре, цельной или иметь шарнирные суставы (Bjd): такой кукле может быть придана практически любая эмоциональная поза.



Авторская кукла предназначена скорее для созерцания. Для изготовления авторской куклы существует огромное количество специализированных материалов, разработаны технологии и популярные методики. Сообщества любителей Авторской куклы в интернете насчитывают тысячи человек.

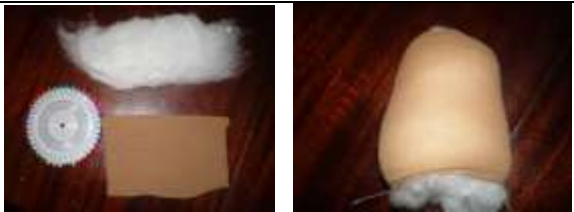

Авторские куклы подразделяются на множество жанров (например, характерная реалистичная кукла, фантазийная кукла, "кукла без куклы" и т.д.), техник исполнения (например, горячий и холодный пластик, фарфор, текстильные куклы) и по назначению (коллекционные, интерьерные и т. д.).

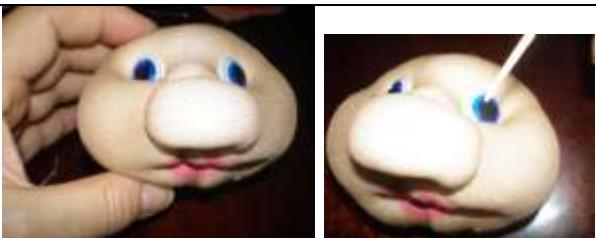

Инструкционно-технологическая карта изготовления**каркасной куклы в текстильно-скульптурной (чулочной) технике**

№ п/п	Последовательность работы	Материалы И инструменты	Рисунок, схема	Правила безопасности
1.		Колготки капроновые, синтепон, нитки х/б бежевые и цветные, шерстяные или лён для волос, ткань, иголки, проволока, резинка-вдёршка, ножницы, кружлогубцы, пуговица для глаз, ресницы, румяна, карандаш для контура, фломастеры, акрилвые краски, клей		
2.	Отрезаем от колготок кусок и набиваем его синтепоном	Колготки, булавки и синтепон		Правила безопасной работы с булавками

3.	Шарик из синтепона вставляем на место носа	сентипон		
4.	Делаем из синтепона щеки, подбородок и лоб	сентепон		
5.	С помощью иглы формуем нос: вводим иглу с нитью в верхнюю точку предполагаемого крыла носа, вытаскиваем на месте будущей ноздри, возвращаемся назад, затем обводим ниткой крыло ноздри и прошиваем снизу вверх, хорошо затягиваем нить. Аналогично выполняем вторую ноздрю	Бежевые нитки, игла, ножницы		Правила безопасной работы с ножницами, иглами

6.	Двумя стежками прошиваем ноздри и из предполагаемого глаза прошиваем в угол рта, протягиваем нить на месте рта, вводим иглу в другой угол рта и возвращаемся к другому глазу. Крепко затягиваем нить. Контурным карандашом рисуем губы.	Бежевые нитки, игла, ножницы		Правила безопасной работы с ножницами, иглами
7.	Рисуем глаза	Акриловые краски,		Правила безопасной работы с ножницами, клеем
8.	С затылочной стороны протыкаем иглу на уровне глаза, вдеваем пуговицу, возвращаем иглу на затылок, стягиваем нитку и завязываем узел. Повторяем так же со вторым глазом. Оживляем глаза белой точкой	Бежевые нитки, игла, акриловые краски, ножницы,		Правила безопасной работы с ножницами, иглами

9.	Приклеиваем ресницы	Искусственные ресницы, клей		Правила безопасной работы с клеем
10.	Из другого куска колготок делаем с помощью синтепона затылок и пришиваем его к лицу, оставив внизу незашитую часть для соединения с шеей	Колготки, синтепон, игла и нить		Правила безопасной работы с ножницами, иглами
11.	Выбираем шерстяные нитки для волос, наматываем их на книгу, обрезаем с одной стороны, вкладываем в полоску бумаги для удобства прошивания на машинке, сшиваем и удаляем бумагу. Для чёлки наматываем несколько раз нить на пальцы, снимаем и связываем ниткой, разрезаем внизу	Шерсть, книга, бумага, швейная машинка, ножницы		Правила безопасной работы на швейной машине и с ножницами

12.	Приклеиваем сначала чёлку, затем приклеиваем волосы по всей голове	Клей, чёлка и волосы		Правила безопасной работы с клеем
				
13.	Из проволоки делаем каркас туловища с ногами и руки, изолентой соединяем детали	Проволока в изоляции		Правила безопасной работы с круглогубцами

14.	Формуем из синтепона туловище, шьём чехол из ткани телесного цвета и надеваем его на туловище	Ткань, синтепон, швейная машинка, проволочный каркас		Правила безопасной работы на швейной машине и с ножницами
15.	Обматываем синтепоном ноги и руки	синтепон		
				

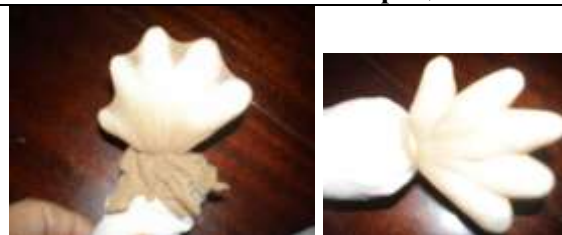



Литература для занятий

Декоративно-прикладное творчество. Традиционные народные куклы. Керамика /авт.-сост. О.Я. Воробьева. – Волгоград: Учитель, 2009. – 140с.: ил.

Студия декоративно-прикладного творчества: программы, организация работы, рекомендации / авт.-сост. Л.В.Горнова и др. – Волгоград: Учитель, 2008. – 250с.

Дайн Г.Л., Дайн М.Б. Русская тряпичная кукла. Культура, традиции, технология. – М.:»Культура и традиции»,2007. – 120с.: ил.

Войдинова Н.М. Мягкая игрушка. – М.: Эксмо, 2007. – 160.: ил.

Агапова И.А., Давыдова М.А. Мягкая игрушка своими руками. – М.: Рольф, 2001. – 240с. + 8 с.цв. вклейка, с илл. – (Внимание дети!).

Левина М.С. 365 кукол со всего света. – М.: Рольф, 2000. – 256с. + цв. вклейка 8 с., с илл. – (Внимание дети!).

Юлия Дёмина-Самарская. По образу и подобию. //Журнал «Ручная работа».- 2006. - № 4 (08). – С.10-13.

Лобанова Галина. Войти в образ.//Ручная работа. – 2008. - № 2 (54). – С. 4-7.

<http://stranamasterov.ru/>

<http://www.ladoshki.ch/>