



Открытый институт
«Развивающее образование»



ИННОВАЦИОННАЯ
ОБРАЗОВАТЕЛЬНАЯ СЕТЬ
ЭВРИКА

**СТАРТОВАЯ ПРОВЕРОЧНАЯ РАБОТА,
НАПРАВЛЕННАЯ НА ОЦЕНКУ
МЕТАПРЕДМЕТНЫХ ОБРАЗОВАТЕЛЬНЫХ РЕЗУЛЬТАТОВ
ВЫПУСКНИКОВ НАЧАЛЬНОЙ ШКОЛЫ**

Инструкция для учащихся

На выполнение работы отводится 2 урока (90 минут).

В работе представлены задания из разных учебных дисциплин начальной школы.

Работа состоит из 10 задач (блоков).

В каждой задаче есть два задания: первое задание – более простое (базового уровня), второе задание – более трудное (повышенного уровня). Каждое задание повышенного уровня оценивается 2 баллами, каждое задание базового уровня – 1 баллом.

Из каждой задачи необходимо **выбрать для решения только одно задание** из двух по своему усмотрению: либо базового уровня, либо повышенного уровня. Таким образом, нужно решить **10 заданий**.

Прежде чем приступать к решению, **прочитай работу целиком**. После этого читай каждую задачу отдельно (оба задания), чтобы определиться, какое задание из двух в этой задаче ты будешь выполнять.

Внимательно читай задания!

Если ты выбрал задание повышенного уровня, но оно вызвало у тебя затруднение, реши более легкое задание (базового уровня).

Если ты не знаешь, как выполнить задание, пропусти его и переходи к следующему. Если останется время, можешь ещё раз попробовать выполнить пропущенные задания.

Все решения, ответы к выбранным заданиям и комментарии к ним необходимо записать в специальном **бланке ответов**.

Если ты ошибся и хочешь исправить свой ответ, то зачеркни его и запиши тот ответ, который считаешь верным.

Листы с текстом заданий можно использовать в качестве черновика.

Желаем успеха!

1.1. Построй геометрическую фигуру на основе заданной инструкции.

- 1) Построй прямой угол. Обозначь его вершину буквой А.
- 2) На одной стороне построенного угла отложи отрезок $AB = 6$ см, на другой стороне – отрезок $AC = 8$ см.
- 3) Построй отрезок BC , найди его середину и обозначь ее буквой К.
- 4) С помощью транспортира измерь угол AKC .

Начерти фигуру и запиши результат измерения в бланке ответов.

1.2. Прочти текст.

Главные части термометра – стеклянная трубка, наполненная жидкостью, и шкала (пластинка с делениями). Расстояние между двумя соседними делениями на шкале соответствует изменению температуры на 1 градус.

Возле больших делений стоят числа, которые обозначают температуру в градусах. В середине шкалы ты видишь ноль. Это граница между градусами тепла и градусами мороза. Конец столбика жидкости в трубке термометра указывает на число градусов.

Преврати текст-описание в текст-инструкцию, и дай ему название. Запиши инструкцию в бланке ответов.

2.1. К задаче подбери подходящий чертеж.

У Коли, Пети и Саши вместе 23 машинки. У Коли и Саши вместе 17 машинок. У Пети и Саши вместе 14 машинок.

Сколько машинок у Саши?

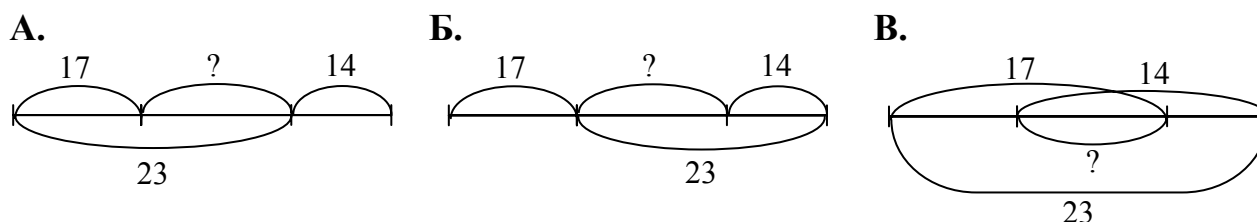

Укажи правильный ответ (букву, обозначающую нужный чертеж) в бланке ответов.

2.2. Коле нужно разрезать бублик на 7 частей, а Рите – батон на 8 частей. Дети приступили к работе одновременно. Кто из них быстрее справится с работой, если на один разрез они тратят одинаковое время?

А. Коля справится быстрее.

Б. Рита справится быстрее.

В. Справятся одновременно.

Г. Узнать невозможно, так как в условии задачи не сказано, сколько секунд они тратят на один разрез.

Укажи правильный ответ (запиши нужную букву) и проиллюстрируй его в бланке ответов.

Задача №3

3.1. Папа спросил Петю, как он понимает народную мудрость: «Что посеешь, то и пожнешь». Петя ответил: «Это, очевидно! Чем больше семян посеешь, тем богаче будет урожай». Папа предложил Пете доказать свою точку зрения. Для этого на даче они вместе вскопали три грядки одинакового размера. На первой Петя посеял 20 семян огурцов, на второй 100 и на третьей 1000. Петя в течение всего лета тщательно ухаживал за всеми тремя грядками: убирал сорняки, поливал, удобрял. В конце августа с первой грядки Петя с папой собрали 10 кг огурцов со второй 20 кг, а с третьей 8 кг.

Найди в тексте гипотезу Петиного эксперимента и способ ее проверки. Подтвердилась ли Петина гипотеза в результате эксперимента?

Запиши свои рассуждения в бланке ответов.

3.2. В одной старой книжке Петя прочитал следующее: «*Чтобы проверить, насколько прозрачна вода, налейте ее в чистую стеклянную банку и поместите за банкой газету. Чем легче прочитать газетный текст через банку с водой, тем вода прозрачнее.*»

Петя решил сравнить прозрачность воды в трех близлежащих озерах: Глубоком, Мелком и Холодном. Он набрал воду из этих озер в три чистые стеклянные банки и по очереди поместил за каждой из банок газету. Петя схематически изобразил ход своей работы и описал результаты наблюдения: «Лучше всего газета читается через банку с водой из озера Холодного, значительно хуже – через банку с водой из озера Мелкого. А через банку с водой из озера Глубокого почти совсем не читается».

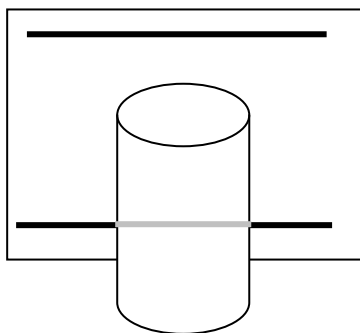

Вода из озера Мелкого

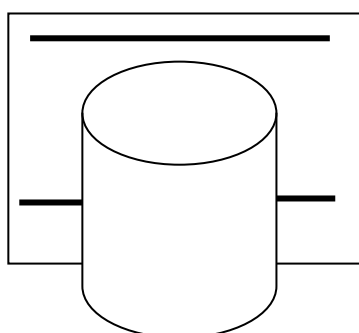

Вода из озера Глубокого

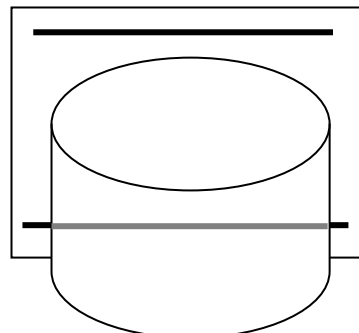

Вода из озера Холодного

Из своего эксперимента Петя сделал следующий вывод. **Самая прозрачная вода в озере Холодном, самая мутная – в озере Глубоком.**

- **Согласен ли ты с Петиним выводом? Обоснуй свое мнение.**
- **Если не согласен, предложи, как нужно провести эксперимент, чтобы вывод был правильным.**

Запиши свои рассуждения в бланке ответов.

Задача №4

4.1. Жители одного из островов очень любят есть плоды сянляня. Они выращивают их на грядках.

Обычно они сажали на грядку 100 растений, но созревших плодов стало не хватать на всех.

Они решили проверить, как будет зависеть урожай от того, сколько растений будет посажено на грядку.

Диаграмма зависимости массы плодов сянляня, собранных с грядки (по вертикальной оси), от количества растений, высаженных на грядку.

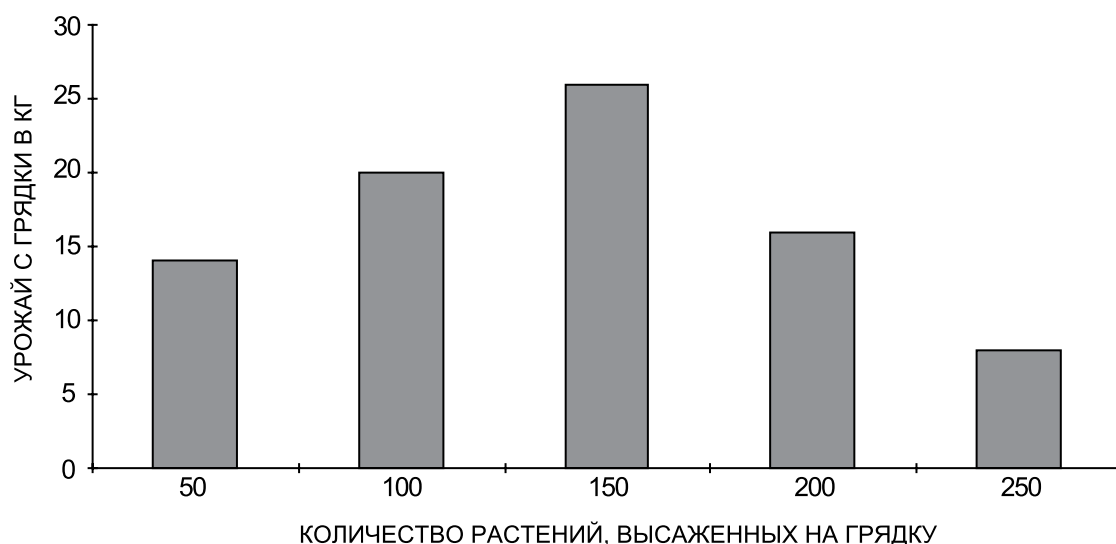

Результаты эксперимента очень удивили жителей, среди них даже разгорелись жаркие споры о том, как объяснить такие результаты.

Что удивило жителей острова? Какие гипотезы о причинах таких удивительных результатов они могли выдвинуть?

Запиши свои рассуждения в бланке ответов.

4.2. Ученые изобрели новые ткани – триплон и дискан – и решили узнать, как они впитывают воду. Для этого они нарезали много одинаковых кусков триплона и дискана, взвесили их и одновременно погрузили в воду. Затем через каждые 5 секунд вынимали по паре образцов и взвешивали их, а результаты заносили в таблицу:

Время, с	0 (старт)	5	10	15	20	25	30	35
Масса куска триплона, г	150	250	330	390	430	450	450	450
Масса куска дискана, г	400	420	460	580	750	850	900	900

Дополни рекламу тканей: «С помощью материала _____ можно быстро вытереть мокрый стол. Большую лужу с пола убирать удобнее материалом _____. С нами вы не пропадете в походе, если потеряете фляжку: воду можно сохранять, пропитав ею нашу ткань _____, чтобы носить побольше воды и поменьше ткани».

Запиши полный тест рекламы в бланке ответов.

Задача №5

5.1. На уроке русского языка дети записывали слова под диктовку: *театр, какао, каёмка, сиять, союз, струя, боец, шпион, дуэт, оазис, пианино, каучук.*

Между двумя девочками возник спор.

Маша утверждала, что во всех перечисленных словах буквы, обозначающие гласные звуки, соответствуют конкретному гласному звуку, а Оля с ней не соглашалась.

Как ты думаешь, кто из девочек прав, и почему ты так считаешь?

Запиши свои рассуждения в бланке ответов.

5.2. В современном мире наша страна столкнулась с проблемой проникновения в русский язык различных иностранных слов.

В связи с этим двое ученых-языковедов высказали следующие точки зрения:

Иван Иванович Петров: «Язык — это же не только метод общения, также он является одним из признаков жизни народа, его использующего; это книга, в которой отображается вся история развития народа, весь его исторический путь, начиная от древнейших времен до наших дней. Поэтому смешение русского языка с другими крайне опасно для русской культуры».

Петр Петрович Иванов: «Процесс проникновения в русский язык иностранных слов вполне закономерен, поскольку люди, говорящие на разных языках, все больше общаются друг с другом. Точно так же русские слова проникают в другие языки, например, слово «спутник» стало интернациональным».

Какая точка зрения кажется тебе более правильной? Почему? А, может быть, у тебя есть своя точка зрения по этому вопросу? Запиши свои рассуждения в бланке ответов.

6.1. Настя учится в первом классе. Она умеет писать только те слова, в которых нет слабых позиций (т.е. гласные находятся под ударением и гласный звук [у] всегда обозначается буквой у).

Какие из перечисленных ниже слова можно продиктовать Насте?

бегун, пушинка, стучал, гостил, сухарь, снегирь, вечер, подснежник, дождевик, в парке, целый.

Запиши подходящие слова в бланке ответов.

6.2. Учащиеся начальной школы придумали свои задачи по математике. Они еще не очень хорошо умеют составлять задачи. Тебе предлагается оценить задачи второклассников.

Если задача составлена верно, то необходимо записать ее РЕШЕНИЕ и ОТВЕТ.

Если задачу решить нельзя, то необходимо дать СОВЕТ ученикам: как исправить задачу, чтобы можно было ее решить.

А) Лена купила в буфете два пирожка по 4 руб. и стакан сока за 3 руб. Сколько денег заплатила Лена?

Решение: _____

Ответ или Совет:

Б) Лена купила в буфете два пирожка по 4 руб. и стакан сока за 3 руб. Сколько денег осталось у Лены после того, как она заплатила буфетчице?

Решение: _____

Ответ или Совет:

В) Парусный корабль пересек океан за месяц. 17 дней было полное безветрие, и корабль почти не двигался. Но зато все остальное время дул сильный попутный ветер. Сколько дней парусник плыл быстро?

Решение: _____

Ответ или Совет:

Г) В этом году геолог Антонов был в экспедиции в горах 6 месяцев, отдыхал на море вдвое меньше, а остальное время жил дома. Сколько месяцев Антонов провел дома в этом году?

Решение: _____

Ответ или Совет: _____

Решение и ответ или совет к каждой задаче запиши в бланке ответов.

Задача №7

7.1. Факториалом натурального числа n (обозначается $n!$) называется произведение всех натуральных чисел от 1 до n включительно.

Например, $4! = 1 \cdot 2 \cdot 3 \cdot 4 = 24$, $50! = 1 \cdot 2 \cdot 3 \cdot \dots \cdot 49 \cdot 50$ (многоточие означает «и так далее»).

Во сколько раз $100!$ больше, чем $99!$?

Запиши ответ в бланке ответов.

7.2. Действия умножения и деления можно описать с помощью следующих «треугольных» схем:

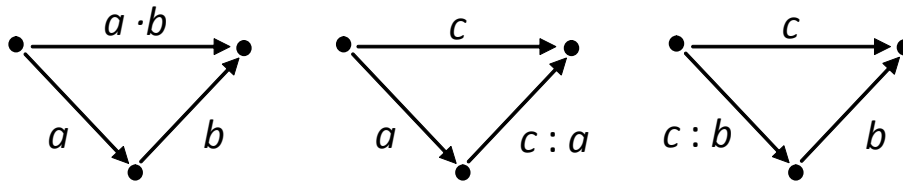

Из «треугольных» схем можно конструировать более сложные схемы, например:

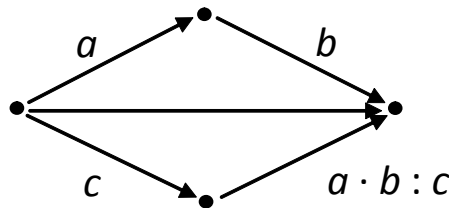

В следующей схеме «спрятаны» стрелка и число.

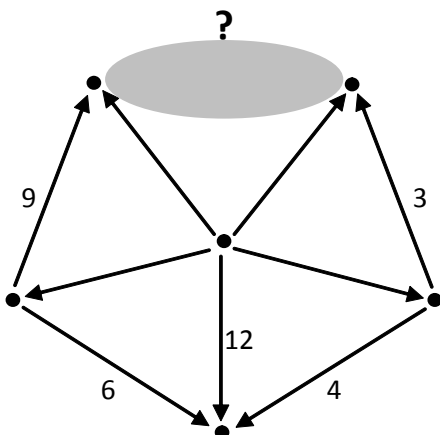

Дополни схему (нарисуй недостающую стрелку и запиши соответствующее число) в бланке ответов.

8.1. Кирилл и Соня проверяли слабую позицию в слове *д_жди*.

Кирилл рассуждал так: *д_жди – под ударением дождь – пишем дожди*.

А вот рассуждение Сони: *д_жди – под ударением дождик – пишем дожди*.

С чьим рассуждением ты согласен?

А. Согласен только с рассуждением Кирилла.

Б. Согласен только с рассуждением Сони.

В. Согласен и с рассуждением Кирилла, и с рассуждением Сони.

Г. Не согласен ни с рассуждением Кирилла, ни с рассуждением Сони

Укажи нужный ответ и обоснуй свой выбор в бланке ответов.

8.2. Два ученика решали задачу:

У Коли 18 машинок. Это на 6 больше, чем у Саши, и на 6 меньше, чем у Миши.
Сколько всего машинок у ребят?

Первый ученик решал задачу так:

У Саши $18 + 6 = 24$ (машинки).

У Миши $18 - 6 = 12$ (машинок).

Всего у ребят $18 + 24 + 12 = 54$ (машинки).

Второй ученик решал задачу так:

У Саши $18 - 6 = 12$ (машинок).

У Миши $18 + 6 = 24$ (машинки).

Всего у ребят $12 + 24 = 36$ (машинок).

Кто из учеников правильно решил задачу? Если в решениях есть ошибки, опиши их. Оцени работу каждого ученика, исходя из максимального количества баллов – 2.

Ученики	Ошибки	Оценка
Первый ученик		
Второй ученик		

Заполни таблицу в бланке ответов.

9.1. Растения делят на группы по разным признакам, например, так, как показано на схемах 1 или 2.



Схема 1



Схема 2

Выбери наиболее полные и правильные описания растений, основанные на этих двух схемах. запиши свой ответ на специальном бланке.

- А) Фиалка – светлюбивое растение;
- Б) Сосна – дикорастущее хвойное;
- В) Мох-сфагнум – влаголюбивое растение;
- Г) Арахис – тропическая культура;
- Д) Садовая роза – культурное цветковое растение.

Запиши свой ответ в бланке ответов.

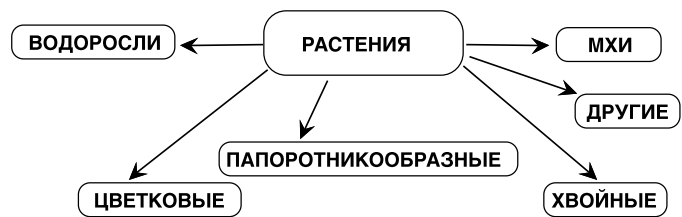
9.2. Раздели все фигуры на две группы (фигуры одной группы отметь значком X, фигуры другой группы – значком Ø). Назови признак, по которому ты образовывал группы.

Используй подсказку, приведенную на рисунке.

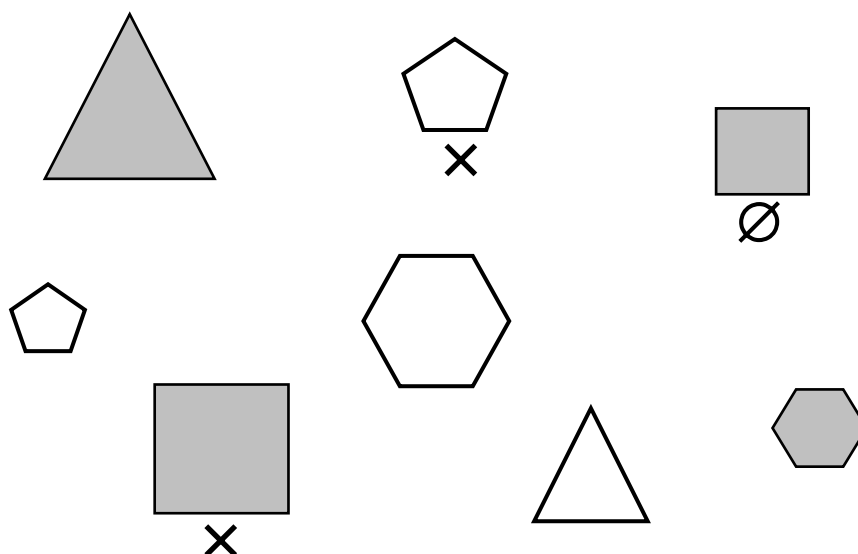

Покажи, как ты разделил фигуры, и запиши соответствующий признак в бланке ответов.

10.1. Дети красили скамьи в парке в зеленый цвет. Каждый делал себе краску, смешивая синюю и желтую. На рисунке показано, сколько каких банок смешивал каждый.

Первым начал красить Юра, но ему не хватило краски.

Кто из детей сделал такую же краску, и поможет Юре докрасить скамью?



Запиши имя помощника и обоснование в бланке ответов.

10.2. Четверо друзей красили свои велосипеды в голубой цвет. Каждый взял себе сколько-то баночек синей и белой краски, а потом смешал их.

На рисунке показано, сколько каких банок смешивал каждый.

Кто выкрасил велосипед в самый темный цвет?



Обоснуй свой ответ и запиши его в бланке ответов.

БЛАНК ОТВЕТОВ
к стартовой проверочной работе, 5 класс

Образовательное учреждение _____

Город _____

Фамилия, имя (в именительном падеже) _____

Класс _____

Дата проведения работы _____

№ задания	Решения и ответы	Оценка учителя
Задача №1		
1.1.	<p data-bbox="376 282 1007 360">Место для построения геометрической фигуры</p> <p data-bbox="400 1032 555 1072">$\angle AKC =$</p>	
1.2.	Текст-инструкция	





№ задания	Решения и ответы	Оценка учителя
Задача №2		
2.1.		
2.2.		
Задача №3		
3.1.		
3.2.		

№ задания	Решения и ответы	Оценка учителя
Задача №4		
4.1.		
4.2.	<p>«С помощью материала</p> <hr/> <p>можно быстро вытереть мокрый стол. Большую лужу с пола убирать удобнее материалом</p> <hr/> <p>С нами вы не пропадете в походе, если потеряете фляжку: воду можно сохранять, пропитав ею нашу ткань</p> <hr/> <p>чтобы носить побольше воды и поменьше ткани».</p>	

№ задания	Решения и ответы	Оценка учителя
Задача №5		
5.1.		
5.2.		

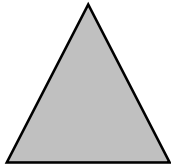
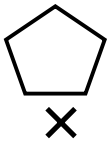
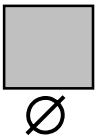
№ задания	Решения и ответы	Оценка учителя
Задача №6		
6.1.		
6.2.	<p>А) РЕШЕНИЕ _____ _____</p> <p>ОТВЕТ или СОВЕТ _____ _____</p> <p>Б) РЕШЕНИЕ _____ _____</p> <p>ОТВЕТ или СОВЕТ _____ _____</p> <p>В) РЕШЕНИЕ _____ _____</p> <p>ОТВЕТ или СОВЕТ _____ _____</p> <p>Г) РЕШЕНИЕ _____ _____</p> <p>ОТВЕТ или СОВЕТ _____ _____</p>	
Задача №7		
7.1.		

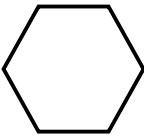
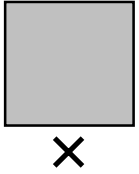
№ задания	Решения и ответы	Оценка учителя									
Задача №7											
7.2.											
Задача №8											
8.1.											
8.2.	<table border="1" data-bbox="399 1283 1201 1888"> <thead> <tr> <th data-bbox="399 1283 587 1400">Ученики</th> <th data-bbox="587 1283 957 1400">Описание ошибок</th> <th data-bbox="957 1283 1201 1400">Оценка</th> </tr> </thead> <tbody> <tr> <td data-bbox="399 1400 587 1630">Первый ученик</td> <td data-bbox="587 1400 957 1630"></td> <td data-bbox="957 1400 1201 1630"></td> </tr> <tr> <td data-bbox="399 1630 587 1888">Второй ученик</td> <td data-bbox="587 1630 957 1888"></td> <td data-bbox="957 1630 1201 1888"></td> </tr> </tbody> </table> <p data-bbox="399 1921 1201 1966">Общий вывод: _____</p> <p data-bbox="399 2011 1201 2033">_____</p>	Ученики	Описание ошибок	Оценка	Первый ученик			Второй ученик			
Ученики	Описание ошибок	Оценка									
Первый ученик											
Второй ученик											

№ задания	Решения и ответы	Оценка учителя
Задача №9		
9.1.		
9.2.	<div style="display: flex; justify-content: space-around; align-items: center;"> <div style="text-align: center;">  </div> <div style="text-align: center;">  </div> <div style="text-align: center;">  </div> </div> <div style="display: flex; justify-content: space-around; align-items: center; margin-top: 20px;"> <div style="text-align: center;">  </div> <div style="text-align: center;">  </div> </div> <div style="display: flex; justify-content: space-around; align-items: center; margin-top: 20px;"> <div style="text-align: center;">  </div> <div style="text-align: center;">  </div> <div style="text-align: center;">  </div> </div> <p style="margin-top: 20px;">Признак: _____</p>	

№ задания	Решения и ответы	Оценка учителя
Задача №10		
10.1.		
10.2.		
Всего выполнено заданий базового уровня		
Всего выполнено заданий повышенного уровня		
Итого за 10 заданий стартовой работы набрано баллов		

**Стартовая проверочная работа,
направленная на оценку метапредметных образовательных
результатов выпускников начальной школы**

**Комментарии и инструкция
по проведению работы в классе
для администрации образовательных организаций**

Данная работа преследует две цели.

Первая цель: оценить реальный уровень сформированности метапредметных образовательных результатов у выпускников начальной школы на данном этапе работы образовательной организации ¹.

Вторая цель: познакомить учителей с одним из вариантов проверочных работ по метапредметным образовательным результатам и собрать все содержательные замечания и оценочные суждения по тексту данной работы.

Метапредметные образовательные результаты, которые оцениваются с помощью данной работы, разделены на три блока: информационная грамотность, учебная грамотность и коммуникативная грамотность. В работу включены именно те умения, которые являются для начала обучения в основной школе базовыми и необходимыми для дальнейшего обучения. Именно эти образовательные результаты должны, по мнению разработчиков данной работы, обеспечить нормальный (эффективный) старт учащихся пятых классов ² (см. таблицу 1).

Под каждое умение разработаны задачи (блоки), которые содержат два задания разного уровня. Задание 1 – обычного (базового) уровня, которое демонстрирует формальное использование этого умения при решении задач. Задание 2 – более сложного (повышенного) уровня, которое демонстрирует более широкие возможности использования предлагаемого умения при решении практических задач. Учащемуся предлагается в каждом блоке задачи выбрать только одно задание на его усмотрение.

Всего в работе 10 задач, т.е. 20 заданий. Каждому учащемуся необходимо решить только 10 заданий (по одному заданию на выбор из каждой задачи). Предельно простой вариант – учащийся в каждой задаче выбирает задания только 1 уровня. Предельно высокий вариант – учащийся выбирает задания только второго уровня. Возможны и промежуточные варианты – выбираются задания разного уровня. Такой ход позволит оценить адекватность самооценки учащихся при самостоятельном выборе заданий, сопоставить их предпочтения с качеством выполнения выбранных заданий.

Особенность комплексной метапредметной проверочной работы заключается в том, что для конструирования предметных заданий (принципиальная позиция группы разработчиков состоит в том, что задания метапредметного характера должны строиться на предметном материале) предметное содержание бралось на элементарном уровне, поскольку на первое место выходит оценка не предметных результатов, а метапредметных. Невозможно полноценно оценивать одновременно и то, и другое, необходим инструмент, позволяющий локализовать причины ошибок у учащихся.

На работу отводится 2 урока. Это сделано для того, чтобы учащиеся спокойно смогли прочитать весь текст работы, взвесить свои возможности и, переходя к каждой новой задаче, осуществлять осознанный выбор задания.

Учащиеся работают с двумя текстами. Первый текст – это содержание всех задач, этот текст может выступать черновиком для учащихся. Второй текст – это бланк для заполнения решений,

¹ Организаторы мониторинга отдают себе отчет в том, что ни четвертые, ни пятые классы в этом учебном году не работали в условиях ФГОС. Однако ФГОС обозначил требования к метапредметным образовательным результатам. В стандарте 2004 года большая часть требований к таким результатам была обозначена в разделе «Общеучебные умения и способы деятельности». Интересно посмотреть, какие результаты этого плана могут показать учащиеся сейчас, а затем провести подобную работу через год, когда из начальной школы будут выходить первые выпускники, прошедшие программу под ФГОС. Поэтому предлагаем администрации школы рассматривать эту работу как ориентир для школы и для учителей по линии метапредметных образовательных результатов. В связи с этим по результатам данной работы не должно быть каких-либо «последствий» для детей и педагогов. Необходим «чистый» старт, чтобы понять, в каком направлении следует строить коррекционную работу.

² По замыслу разработчиков данная работа должна проводиться в пятом классе на первой неделе сентября. Однако контракт на разработку системы оценки качества требует апробации в февралемарте, чтобы осталось время для доработки текста работы. В связи с этим предлагаем эту работу провести в четвертых и в пятых классах.

ответов и комментариев учащихся (это чистовик). Именно его ученик и должен будет сдать. Первые тексты могут остаться у учащихся, педагога класса для последующего разбора и анализа работы.

Оптимальный вариант, чтобы за партой сидел один ученик, так как дается один вариант работы и необходимо избежать списывания. Мы все должны быть заинтересованы в реальных результатах, они необходимы для того чтобы понять, как нам вместе двигаться дальше. Никаких последствий ни для учеников, ни для учителей не должно быть. Надо понимать, что мы все находимся в начале пути, ФГОС только вводятся в массовую практику, и ждать сиюминутных новых результатов бессмысленно. Но увидеть тенденции, возможности для корректировки программ, совершенствования содержания, способов и форм работы с учащимися мы должны.

Для обеспечения надежности результатов рекомендуем, чтобы в классе во время работы находился «наблюдатель» из числа администрации образовательной организации и учитель, который будет непосредственно проводить эту работу.

Наблюдатель в ходе работы следит за порядком в классе и фиксирует все содержательные вопросы, которые, возможно, будут возникать у учащихся. Эти вопросы потом направляются организаторам апробации. Через детские вопросы можно будет понять, где авторы заданий «не работали».

Проверка работ осуществляется силами лучших педагогов школы. Ключи для проверки будут размещены на специальном сайте. Проверка работ позволит учителям увидеть возможные ошибки, погрешности в задачах. Все замечания учителей также фиксируются в специальном бланке на сайте, что позволит улучшить те задачи, которые были предъявлены детям для решения.

Обобщенные результаты проверки будут размещаться в специальном бланке на сайте, что позволит оперативно обработать поступившие результаты и написать методические рекомендации для образовательных организаций по итогам работы. В связи с этим еще раз обращаем внимание на то, чем «чище» будут полученные первичные результаты, тем более содержательные методические рекомендации мы сможем разработать.

Таблица 1

Основные умения, действия и задания для их обнаружения

Умения	Действия учащихся	Уровни	Учебный предмет	Номер задания
Блок 1. Информационная грамотность				
1.1. Инструкция как особый вид текста (действие по инструкции, составление инструкции)	1.1.1. Действие в соответствии с заданной инструкцией	1	математика	1.1.
	1.1.2. Перевод текста-описания в текст-инструкцию	2	окружающий мир	1.2.
1.2. Использование моделей (графико-знаковых средств) для решения задач	1.2.1. Соотнесение текста математической задачи с несколькими чертежами к ней. Выбор чертежа, соответствующего тексту.	1	математика	2.1.
	1.2.2. Графическое моделирование в нестандартной ситуации	2	математика	2.2.
1.3. Видеть, выдвигать гипотезы и находить им доказательства	1.3.1. Работа с информационным текстом: выделение в тексте гипотезы эксперимента и его этапов.	1	окружающий мир	3.1.
	1.3.2. Работа с описанием эксперимента по тексту и его коррекция	2	окружающий мир	3.2.
1.4. Использование информации, представленной в различных формах (текст, диаграммы и т.п.) для решения поставленных задач, интерпретация данных, выдвижение гипотезы (предположения)	1.4.1. Чтение и интерпретация столбчатых диаграмм и на основе данных формулировка гипотез (предположений)	1	окружающий мир	4.1.
	1.4.2. Интерпретация данных таблицы: установление зависимостей на основе данных таблицы и фиксация их в тексте	2	окружающий мир	4.2.

Таблица 1 (продолжение)

Умения	Действия учащихся	Уровни	Учебный предмет	Номер задания
Блок 2. Коммуникативная грамотность				
2.1. Работа с точками зрениями других учащихся, формулирование своей собственной точки зрения	2.1.1. Отношение к точкам зрения других учащихся на основе формальных знаний	1	русский язык	5.1.
	2.1.2. Отношение к разным точкам зрения, представленным в тексте; выдвижение и обоснование собственной точки зрения, которая может быть различной.	2	русский язык	5.2.
Блок 3. Учебная грамотность				
3.1. Умение учиться ³ (рефлексивная составляющая) - способность определять, каких именно знаний и умений недостает человеку-ку для действий в новой ситуации. Умение видеть границу знаний/незнания в позиции другого человека	3.1.1. Учащийся должен выделить слова, в которых все звуки находятся в сильной позиции; эти слова и могут быть продиктованы Насте	1	русский язык	6.1.
	3.1.2. Учащийся должен совершить два действия: провести анализ текстов задач для определения возможности их решения, зафиксировать в качестве советов, что необходимо добавить к условиям задач, чтобы их можно было решить	2	математика	6.2.
3.2. Умение учиться (поисковая составляющая) - способность находить и осваивать недостающие знания и умения.	3.2.1. Ученику дается в готовом виде правило. Он должен его применить для решения новой задачи	1	математика	7.1.
	3.2.2. Ученик по заданной графической схеме, изучив ее устройство, должен решить новую задачу.	2	математика	7.2.
3.3. Осуществление контрольно-оценочных действий за действиями и результатами других учащихся	3.3.1. Анализ способов действия других детей, опирающийся на знание учащимися способов проверки орфограмм слабых позиций (безударных гласных) в корне слова (изменение слова, подбор родственных слов)	1	русский язык	8.1.
	3.3.2. Учащийся анализирует решение и ответ двух учеников, устанавливает ошибки не только в ответе, но и в способе решения задачи. Оценивает работы детей в баллах по определенным критериям	2	математика	8.2.
3.4. Сравнение, классификация объектов по одному или нескольким основаниям, обобщение	3.4.1. Выбор полного и правильного описания растений, основанного на двух схемах классификации	1	окружающий мир	9.1.
	3.4.2. Деление геометрических фигур на две группы по определенному основанию, заданному в рисунке	2	математика	9.2.
3.5. Установление границы знания/незнания при выборе задания и попытка ее преодоления – выход в зону ближайшего развития.	3.5.1. Использование предметных знаний (прямая пропорциональная зависимость) в квазиреальной (бытовой) ситуации	1	математика	10.1.
	3.5.2. Нахождение нового способа действия (дети не владеют сравнением дробей).	2	математика	10.2.

**Соотношение учебных предметов и видов метапредметных результатов
в проверочной работе**

Учебные предметы	Процент от общего числа заданий	Виды метапредметных результатов	Процент от общего числа задач
Математика	50	Учебная грамотность	50
Окружающий мир	30	Информационная грамотность	40
Русский язык	20	Коммуникативная грамотность ⁴	10

Итак, наиболее важными из метапредметных образовательных результатов для обучения в основной школе являются:

- работа с инструкциями и по инструкциям;
- работа с знаково-символическими средствами (моделями);
- работа с таблицами, графиками и диаграммами;
- все, что связано с экспериментами (выдвижение гипотез и их опытная проверка);
- позиционность (работа с разными точками зрения, их сопоставление и выдвижение собственных);
- умение учиться: определение границы знания/незнания и поиск необходимой информации;
- контрольно-оценочные действия учащихся;
- сравнение, классификация, анализ и обобщение данных.

³ **Умение учиться** - способность человека обнаруживать, каких именно знаний и умений ему недостает для решения данной задачи, и находить недостающие знания и осваивать недостающие умения.

Умение организовывать свою деятельность - способность принимать, сохранять цели и следовать им в учебной деятельности, планировать свою деятельность, осуществлять ее контроль и оценку, взаимодействовать с педагогом и сверстниками в учебном процессе.

⁴ Большая часть коммуникативных умений оценивается с помощью экспертной оценки в других формах проведения контрольно-оценочных действий (например, при выполнении учащимися проектных задач и проектов и т.п.)

Инструкция по проведению работы в классе

1. Для проведения работы требуется организатор (учитель, не работающий в этом классе) и наблюдатель (из администрации школы).
2. Учащиеся должны сидеть по одному за партой.
3. На столе учащихся заранее разложены текст работы, бланки для ответов и листы чистой бумаги для черновика.
4. Учитель дает внешнюю установку на цель работы. В свободной форме учитель говорит о том, что эта работа комплексная, в ней представлены задания из нескольких учебных предметов. Цель работы – посмотреть, как дети могут справиться с этой необычной работой. Двоек за эту работу никто ставить не будет. Результаты никак не скажутся на итоговой оценке. Данная работа – это шанс показать свои возможности и определить следующий шаг в своем обучении. Работа важна и учащимся, и педагогам, поэтому просьба к ней отнестись серьезно и ответственно. Наша школа одна из первых выполняет эту работу и на основе наших результатов подобная работа будет доработана и запущена во многие школы РФ (необходимо замотивировать детей на качественное выполнение работы).
5. Общий инструктаж. На столах лежат разные тексты. Рассказать об их назначении. Первый текст (учитель просит детей взять его в руки) – задания, которые необходимо выполнить. Одновременно этот текст может выступать «черновиком». В нем можно решать, исправлять и т.п. Второй текст – чистовик. Это бланк, в который необходимо вписывать решение, ответы и комментарии.
6. Детям предлагается самостоятельно прочитать инструкцию в первом тексте (на это дается 5 минут). Далее учитель должен сделать акценты на организацию работы. Структура работы – 10 задач, в каждой задаче два задания разного уровня, учащимся необходимо самим выбрать одно из двух заданий в каждой задаче. Всего в обязательном порядке должно быть выполнено 10 заданий тех уровней, которые дети выберут сами. На работу отводится 2 урока. Каждый работает самостоятельно. Рекомендуется сначала задания выполнять на черновике (на листах с текстом заданий или на чистых листах бумаги), потом обязательно переписать в чистовик – бланк ответов. После этого учитель спрашивает, есть ли у учащихся вопросы, и отвечает на них.
7. Далее учитель просит детей взять лист с бланком ответов и сразу его подписать. Также следует подписать и лист с заданиями (это может понадобиться в школе).
8. Учитель желает детям успешной работы.
9. В ходе работы учитель обеспечивает порядок, следит, чтобы каждый ребенок выполнял работу сам, фиксирует вместе с наблюдателем содержательные вопросы учащихся (на них лучше не отвечать, порекомендовать учащемуся подумать самому).
10. За 30 минут до окончания 2 урока надо напомнить детям, что пора начать переписывать решения в бланк ответов (если учащиеся не делали это параллельно с выполнением заданий).
11. По окончании 2 урока все бланки ответов должны быть собраны и переданы наблюдателю.
12. После первого урока должен быть обязательно сделан перерыв.