

ТЕХНИКА ИНКРУСТАЦИИ СОЛОМКОЙ

Из опыта работы учителя технологии МАОУ СОШ№12

Брадулина В.Н.



ПОДГОТОВКА СОЛОМКИ К РАБОТЕ

- ✘ Для работы пригодна соломка различных зерновых культур



ПОДГОТОВКА СОЛОМКИ К РАБОТЕ

- ✘ В аппликации используется средняя часть стебля
- ✘ Междуузолья удаляются

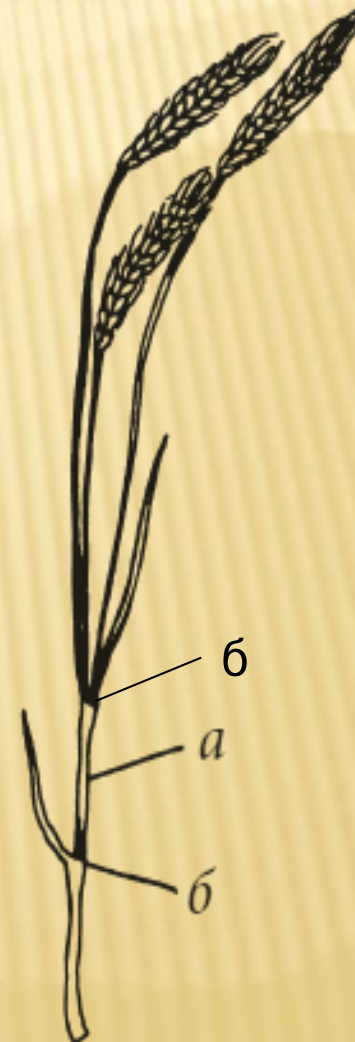

Строение соломины:
а) междуузлия; б) узлы

ПОДГОТОВКА СОЛОМКИ К РАБОТЕ

- ✗ Замочить или запарить кипятком в течение 15-20 минут, чтобы она стала мягкой
- ✗ Вынуть из воды и разрезать каждый стебель ножом вдоль косячком

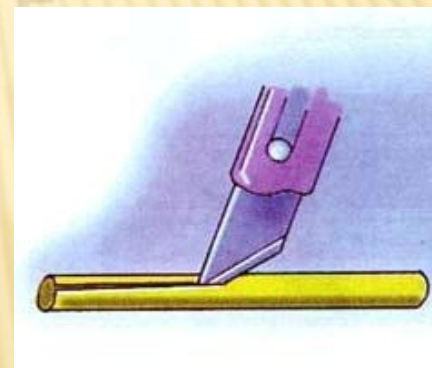

- Ножом, утюгом или ножницами разгладить соломинки на деревянной подкладке*

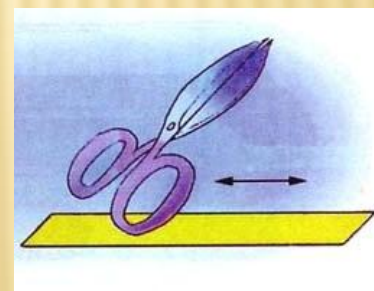
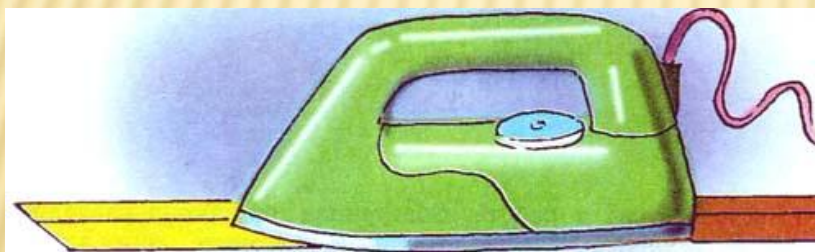

- * Различная гамма оттенков получается при регулировании продолжительности проглаживания и степени прогрева утюга

ПОДГОТОВКА СОЛОМКИ К РАБОТЕ

✘ Нарезать соломку на геометрические элементы:

+ полосы,

+ прямоугольники,

+ квадраты,

+ треугольники,

+ ромбики



ИНКРУСТАЦИЯ СОЛОМКОЙ

- ✗ Прежде чем приступить к выполнению аппликации, необходимо разработать ее эскиз, учитывая форму и назначение изделия

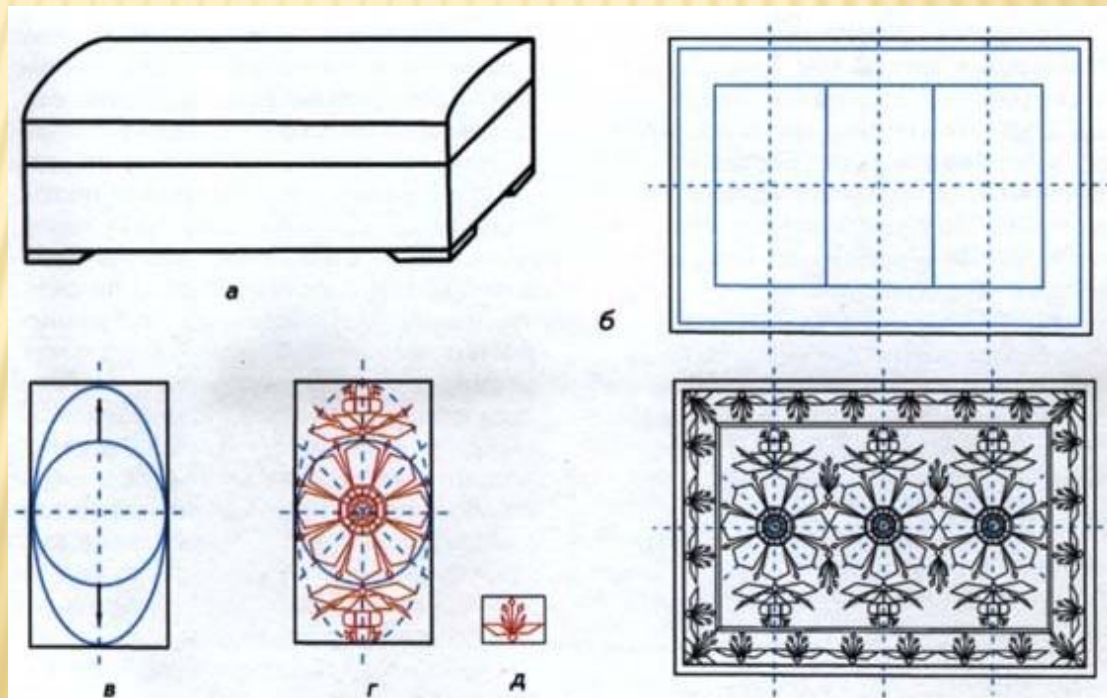

ВЫПОЛНЕНИЕ ИНКРУСТАЦИИ

- ✘ Затонировать рабочую поверхность (шкатулку, картину и пр.) любым водным красителем
- ✘ Прогрунтовать поверхность клеевым раствором
- ✘ Смочить соломку водой
- ✘ Наклеить на основу легким движением пальцев

ПРИМЕРЫ РАБОТ



САЛФЕТНИЦЫ



КАРТИНА «УТЁС»



СВИСТОК



ШКАТУЛКА



ШКАТУЛКА



ШКАТУЛКА «КНИГА»



КАРАНДАШНИЦА И РУЧКА



КАРТИНА «ЦАПЛЯ В КАМЫШАХ»



ШКАТУЛКА-КОПИЛКА



ШКАТУЛКА-КОПИЛКА



Вид сверху

ШКАТУЛКИ



ШКАТУЛКА

