

# **ИГРЫ ДЛЯ ДЕТЕЙ.**

## ***ДАВАТЬ ЛИ РЕБЁНКУ СЧЁТНЫЕ ПАЛОЧКИ ?***

Некоторые родители думают: "Привыкнет к палочкам, а потом ему трудно будет обходиться без них".

Такие опасения напрасны. Научившись считать, ребёнок сам откажется от использования счётных палочек - они станут для него помехой, потому что требуют дополнительных движений: их приходится пересчитывать, перекладывать и т. д. Добровольный отказ ребёнка от счётных палочек напомнит Вам момент, когда малыш, до этого державшийся за Вашу руку, вдруг отпустил Ваш палец, ощутив, что теперь он может ходить сам !

## ***ЧТО ПРИГОТОВИТЬ ДЛЯ ИГРЫ ?***

Для игры понадобится несколько десятков счётных палочек. Кроме того, вам понадобятся всевозможные мелкие предметы: жетоны, кусочки ластика, цветной бумаги или материи, шарики, бусинки, крышки от коробочек, пуговицы и т. д. Важно, чтобы среди этих предметов были как различные, так однородные /например, одинаковые пуговицы или жетоны/. Для этих предметов также подберите подходящую коробку или пакет. Важно, чтобы всё было в готовности, так как длительная подготовка к каждому сеансу игры может погубить интерес к ней.

## ***ПРИДУМАЙ И СЛОЖИ !***

Игра заключается в придумывании и выкладывании различных фигур : людей, животных, растений, домиков, машин и т. п. с помощью счётных палочек и других предметов, упомянутых выше.

Договоритесь с ребёнком, сколько палочек вы будете сейчас использовать для создания каждой фигуры. Ограничения в количестве распространяется только на палочки, другие предметы можно использовать без ограничений.

Допустим, вы договорились, что будете использовать 8 палочек. Сложите вместе с ребёнком одну - две фигуры, соблюдая эти правила.

Вот несколько таких фигур.

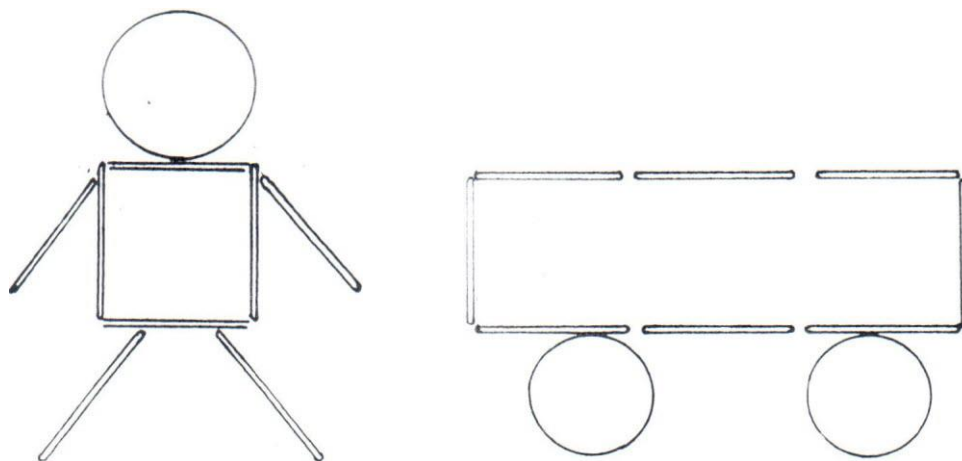
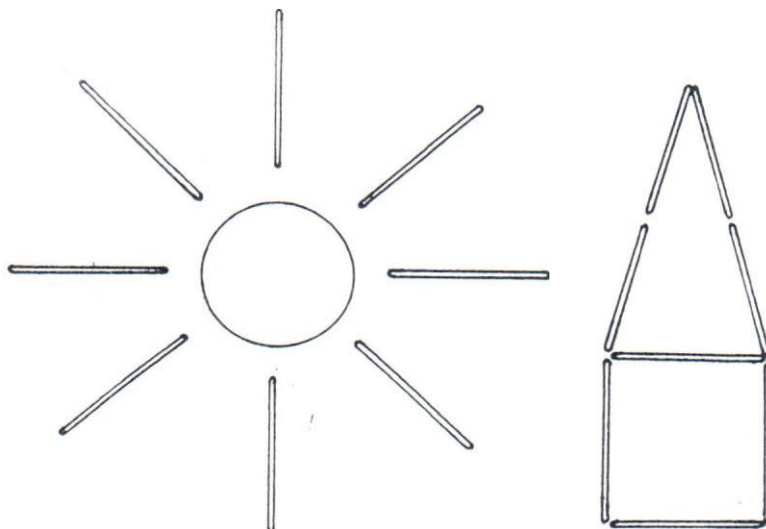

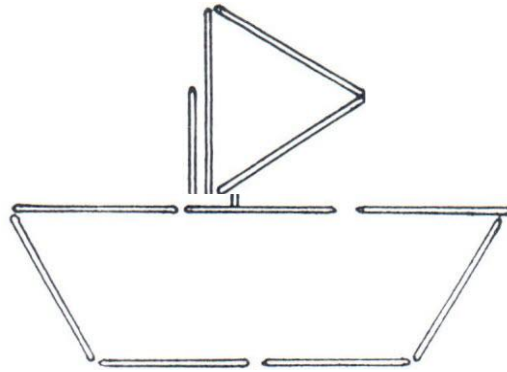
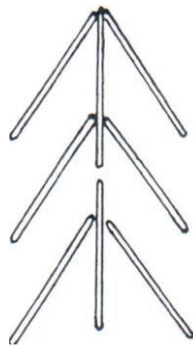

После этого можно перейти к соревнованию. Каждый из вас самостоятельно выкладывает придуманные им фигуры из заданного количества палочек и других предметов /если они нужны/. Желательно, чтобы фигуры каждого игрока были сюрпризом для другого: тогда их интересно будет потом сравнить. Можно, например, поставить на столе между вами одну или две больших книги /чуть раскрыв их для устойчивости/.

Играть можно либо "на время" /скажем, 10 минут, что будет развивать у ребёнка чувство времени/, либо "на количество фигур" /например, кто раньше сложит три фигуры ?. Когда фигуры готовы, вы показываете их друг другу. И заодно проверяете, сколько палочек использовано в каждой фигуре. Фигуры с "неправильным" числом палочек не защищаются.

Наверное, и Вы разок "ошибётесь", делая свои фигуры, не правда ли? Ведь ребёнку так нравится искать и находить ошибки !

Не забывайте о психологическом комфорте во время игры : радуйтесь вместе с ребёнком его победе, не забыв высказать сожаление по поводу собственного поражения. Приободрите ребёнка в случае неудачи и дайте шанс поправить дело, но ни в коем случае не играйте в откровенные "поддавки" . Для любой игры нет ничего хуже фальши.

## ***НАЙДИ , ЧТО ИЗМЕНИЛОСЬ .***

С готовыми фигурами можно поиграть в новую игру. Один из вас отворачивается, а другой, скажем, добавляет к солнышку один или два луча. Первый, снова глядя на фигуры, должен определить, какие фигуры изменились, и как.

Если ребёнок увидел, что лучей у солнышка стало больше, похвалите его и спросите: "А сколько было? Сколько стало? Сколько я добавил?" Пусть ребёнок и Вам задаёт такие же вопросы. Равноправие очень важно в игре.

Возможностей видоизменения фигур много : можно удлинять или укорачивать вагоны и лодки, надевать на человечков шляпы, пристраивать дома и т.п. Чтобы уменьшение числа было не так заметно, используйте его, когда выкладываете фигуры из 8 -10 палочек.

Дети любят эту игру, потому что она даёт простор фантазии, а ради её воплощения можно и посчитать.

## ***ВЫЛОЖИ ПО ОБРАЗЦУ.***

Также детям можно предложить выложить более сложные фигуры по образцу. Когда ребёнок выложит фигуру с опорой на образец, можно убрать картинку и предложить выложить фигуру по памяти.

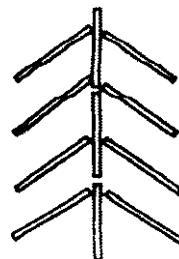
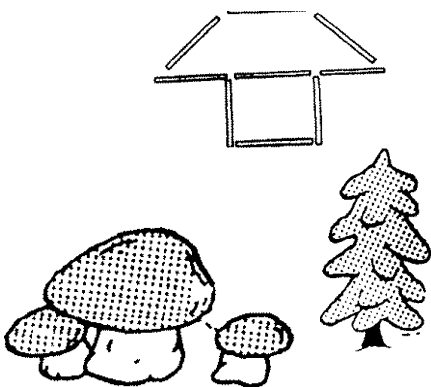

## Грибок

В лес с корзинкой

я пошёл,

У пенька грибок нашёл

## Телевизор

Без телевизора  
скучно, друзья,  
А долго смотреть  
телевизор нельзя!

## Табуретка

На табуретке сидят  
за столом,  
И без неё неуютен  
наш дом.

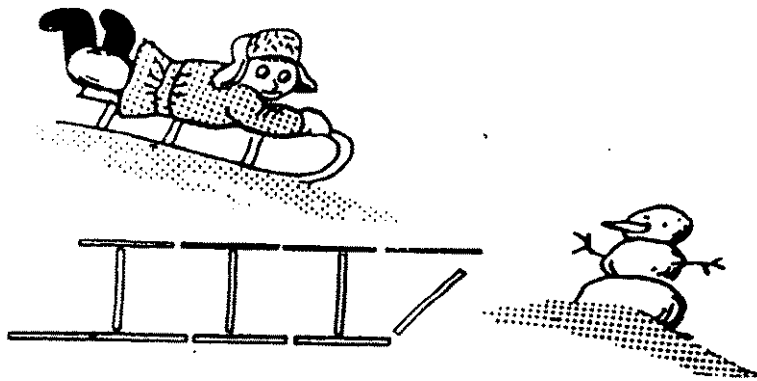

Ёлочка.  
Ёлочка зелёная выросла  
в лесу.  
Ёлочку на праздник я домой несусь.

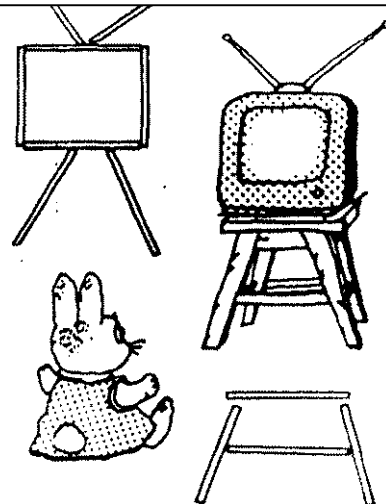

## Санки

Санки зимой с горки  
летят.  
В санках ребята  
хохочут, визжат.

## Машина

Машина по улицам мчится,  
Из - под колёс пыль  
клубится.

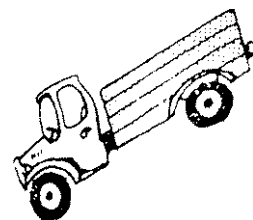
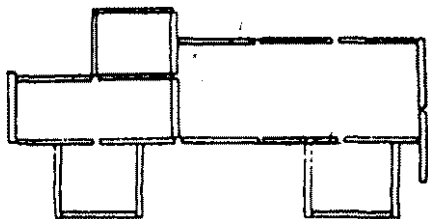



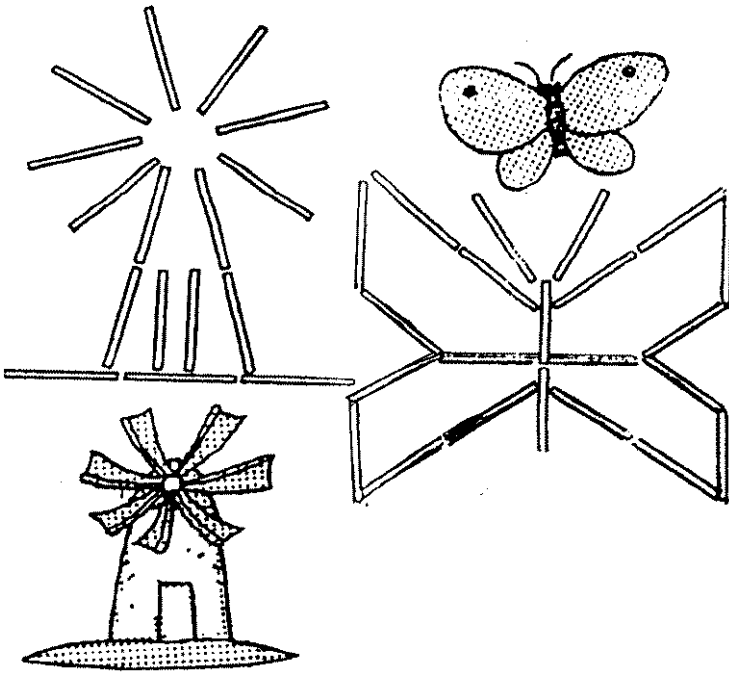

## Бабочка

Крыльями бабочка  
машет, летает  
С цветка на цветок -  
Нектар собирает.

## Мельница

Мельница крыльями  
машет вдали  
Будет мука, чтоб  
пирог

испекли

## Лопатка

Лопаткой я песок  
копаю,  
Песком машину  
нагружаю.

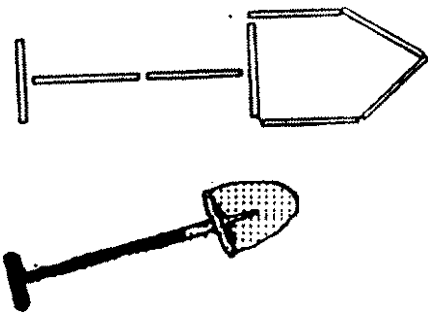

## Забор

Сад забором оградил.  
Чтоб деревья дольше жили.

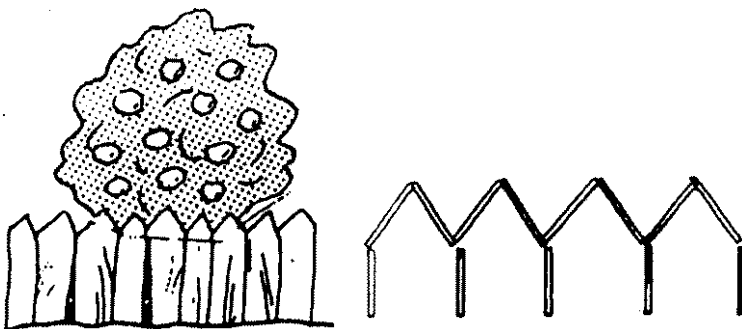

## Часы

Часы я на руку надел,  
На время изредка смотрел.

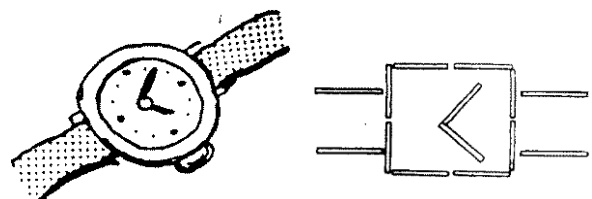

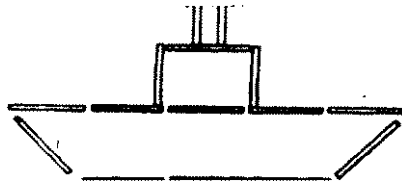

## Пароход

Пароход большой плывёт,  
Капитан его ведёт

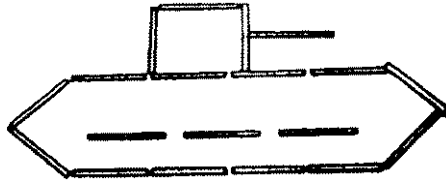

## Танк

Танк на войне - боевая  
машина,  
Сильная, смелая,  
несокрушимая

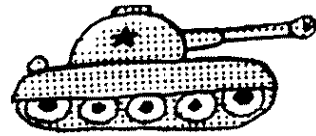



# Танк

## Рыбка

Рыбка плавает в воде,  
Плещется, играет.

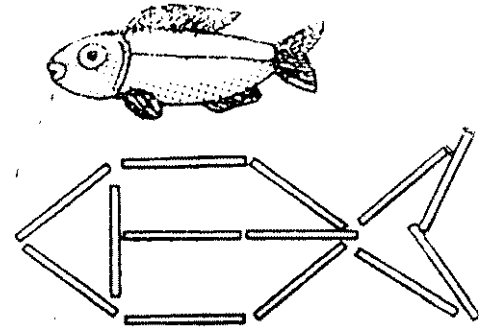

## Флажок

В руки я флажок возьму  
И на праздник с ним пойду.

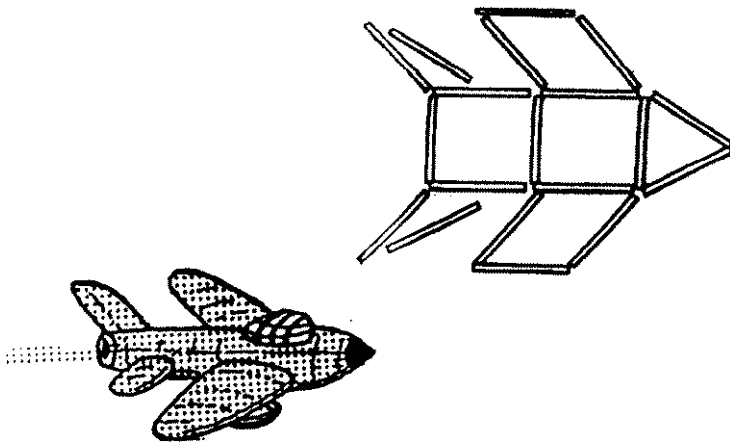
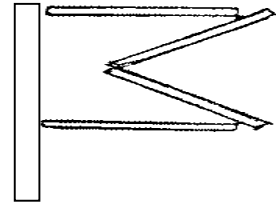
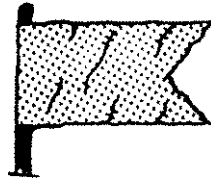

## Самолет

Самолёт я в небе  
чистом увидал.  
Жалко, что ни разу  
в нём я не летал.

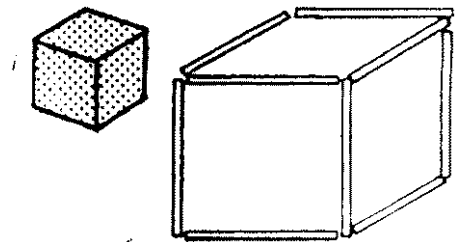

## Кубик

У кубика много

равных сторон.

Можно построить

из кубиков дом.

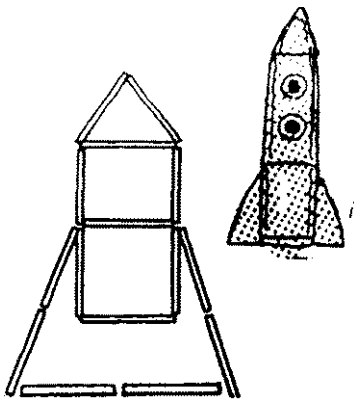

## Ракета.

В небо ракета стрелою  
взлетела,  
В ней космонавт сидит,  
сильный и смелый.

## Окно

В комнате нашей  
большое окно,  
Вижу лужайку я из него.

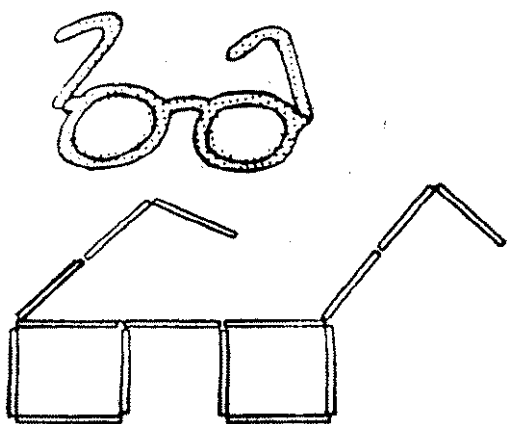
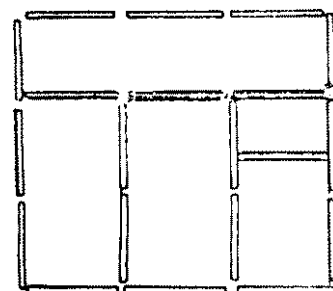

## Очки

Очки помогают книгу читать,  
Писать, рисовать,  
готовить, вязать

## Литература:

1. З. Михайлова «Игровые занимательные задачи для дошкольников» М. «Просвещение» 1990г.
2. Л. Генденштейн , Е. Мадышева Энциклопедия развивающих игр «Арифметические игры для детей 6-7 лет»