

*Алексева Елена Владимировна*

# ***Натюрморт***



*Учимся рисовать*  
*Практика (перспектива)*

*На уроке мы повторим тему “Натюрморт”. Натюрмортом называется изображение ряда предметов неживой природы. В переводе с французского это «мёртвая природа». Овощи, фрукты, букеты цветов, разные предметы, изготовленные человеком, могут быть материалом для натюрмортов. В результате рисование натюрморта развивается художественный вкус, ведь подбор предметов в натюрморте не случаен, а осмыслен и подобран специально. В натюрморте для того, чтобы художнику раскрыть красоту формы предметов, необходимо изучение законов перспективы.*

*Перспектіва (фр. perspective от лат. perspicere — смотреть сквозь) — техника изображения пространственных объектов на плоскости или какой-либо поверхности в соответствии с теми кажущимися сокращениями их размеров, изменениями очертаний формы и светотеневых отношений, которые наблюдаются в натуре. Другими словами, это: изобразительное искажение пропорций и формы реальных тел при их визуальном восприятии.*

### *Панорамная перспектива*



*Схема построения линейной перспективы*

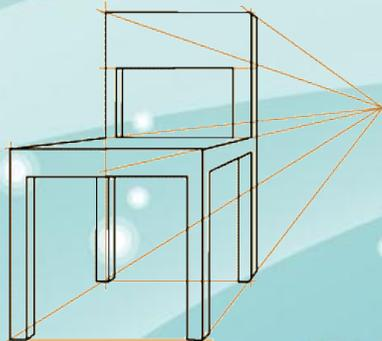

*Схема построения обратной перспективы*

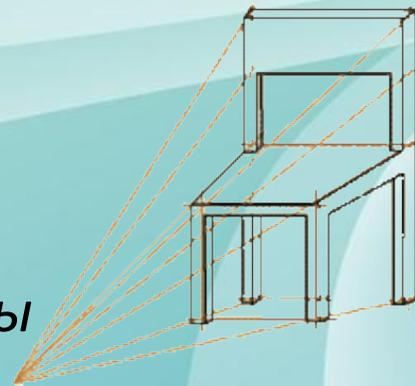

*Сферическая перспектива*



*Прямая линейная перспектива - вид перспективы, рассчитанный на неподвижную точку зрения и предполагающий единую точку схода на линии горизонта (предметы уменьшаются пропорционально по мере удаления их от переднего плана). Например, два параллельных рельса кажутся сходящимися в точку на горизонте.*



*Воздушная перспектива характеризуется исчезновением четкости и ясности очертаний предметов по мере их удаления от глаз наблюдателя. При этом дальний план характеризуется уменьшением насыщенности цвета (цвет теряет свою яркость, контрасты светотени смягчаются), таким образом — глубина кажется более тёмной, чем передний план. Воздушная перспектива связана с изменением тонов, потому она может называться также и тоновой перспективой.*



*Для передачи глубины пространства в картине ближайшие предметы должны быть изображены художником в их собственных цветах, удаленные приобретают синеватый оттенок, «...а самые последние предметы, в нем видимые, как, например, горы вследствие большого количества воздуха, находящегося между твоим глазом и горою, кажутся синими, почти цвета воздуха...»*



*Перспектива-способ изображения объемных тел, передающий их собственную пространственную структуру и расположение в пространстве.*

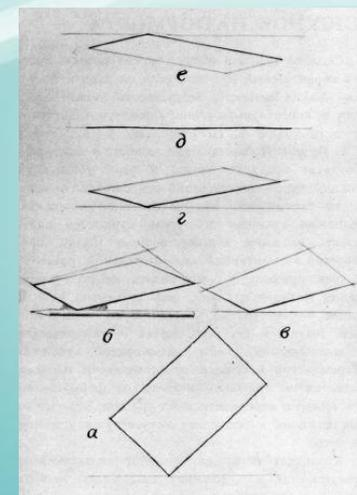
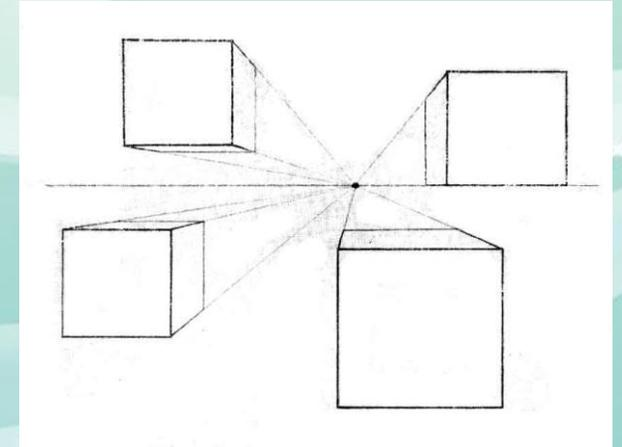
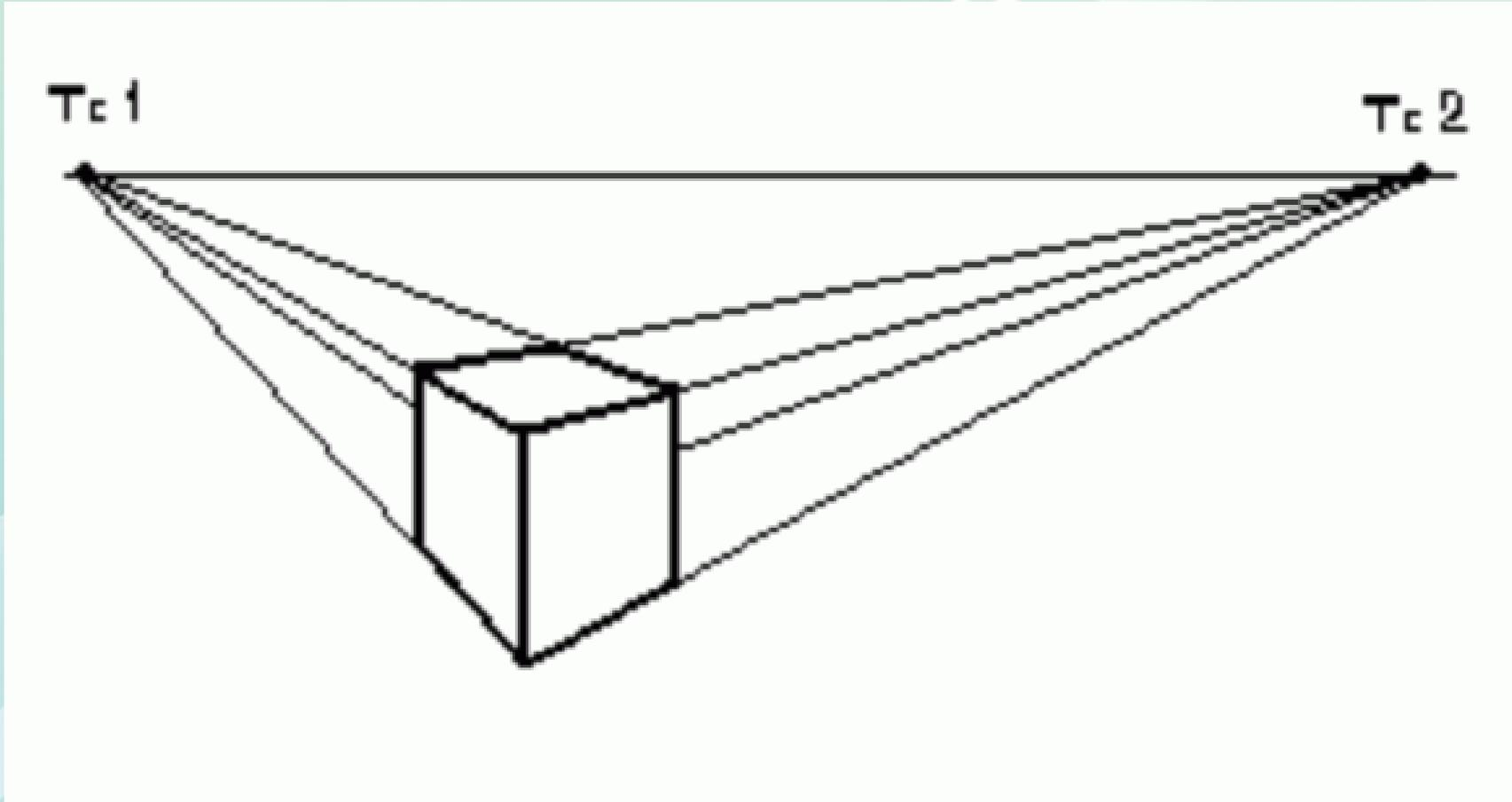

# ПОСТРОЕНИЕ ОСНОВНЫХ ГЕОМЕТРИЧЕСКИХ ТЕЛ

шар

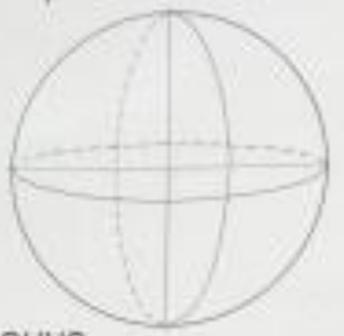

конус



цилиндр

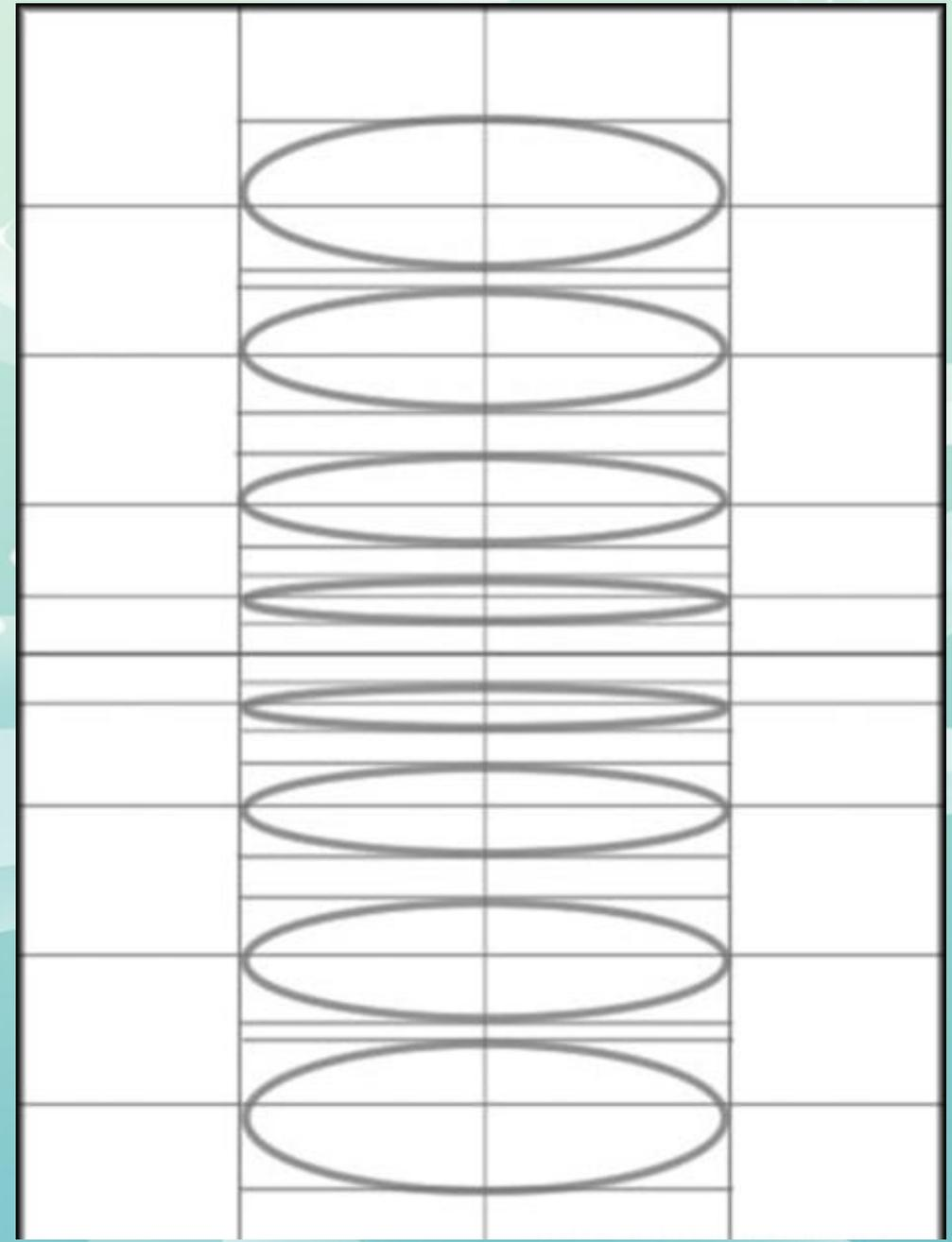
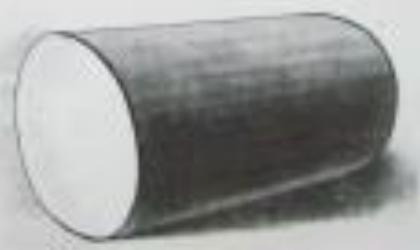
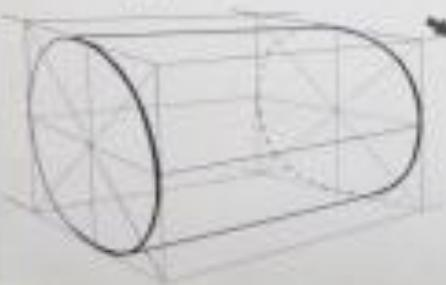

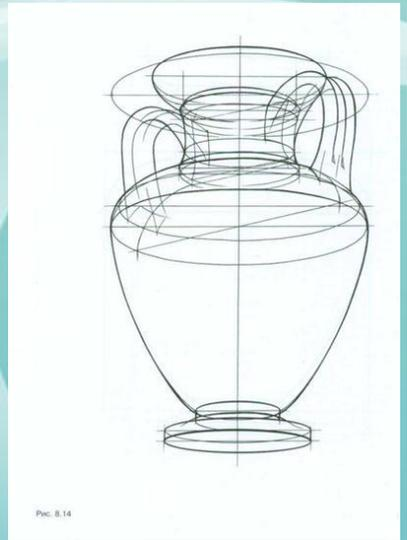
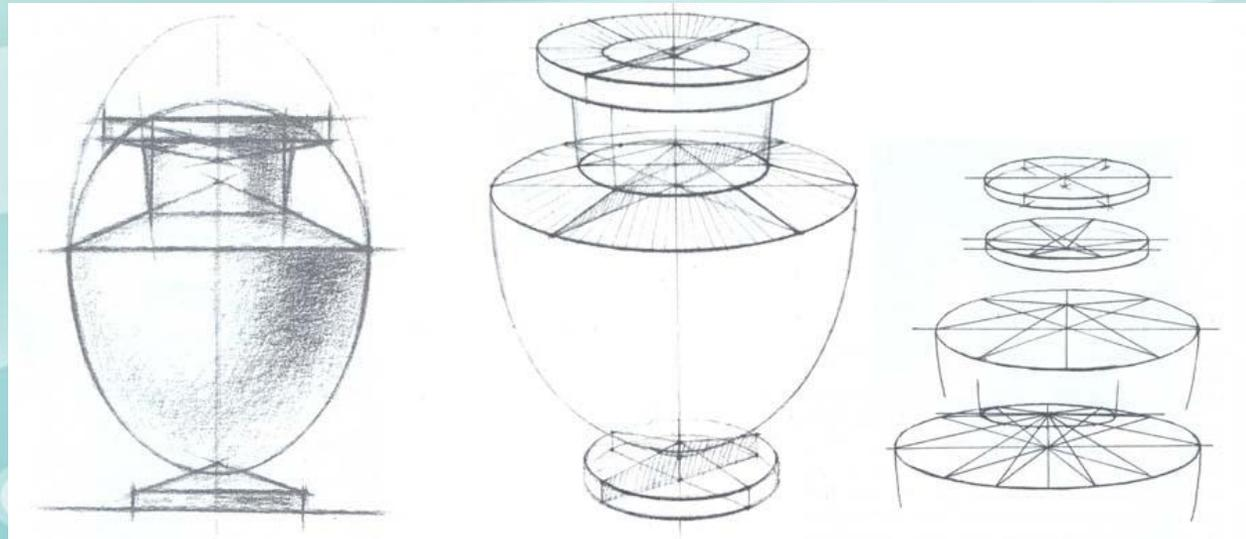
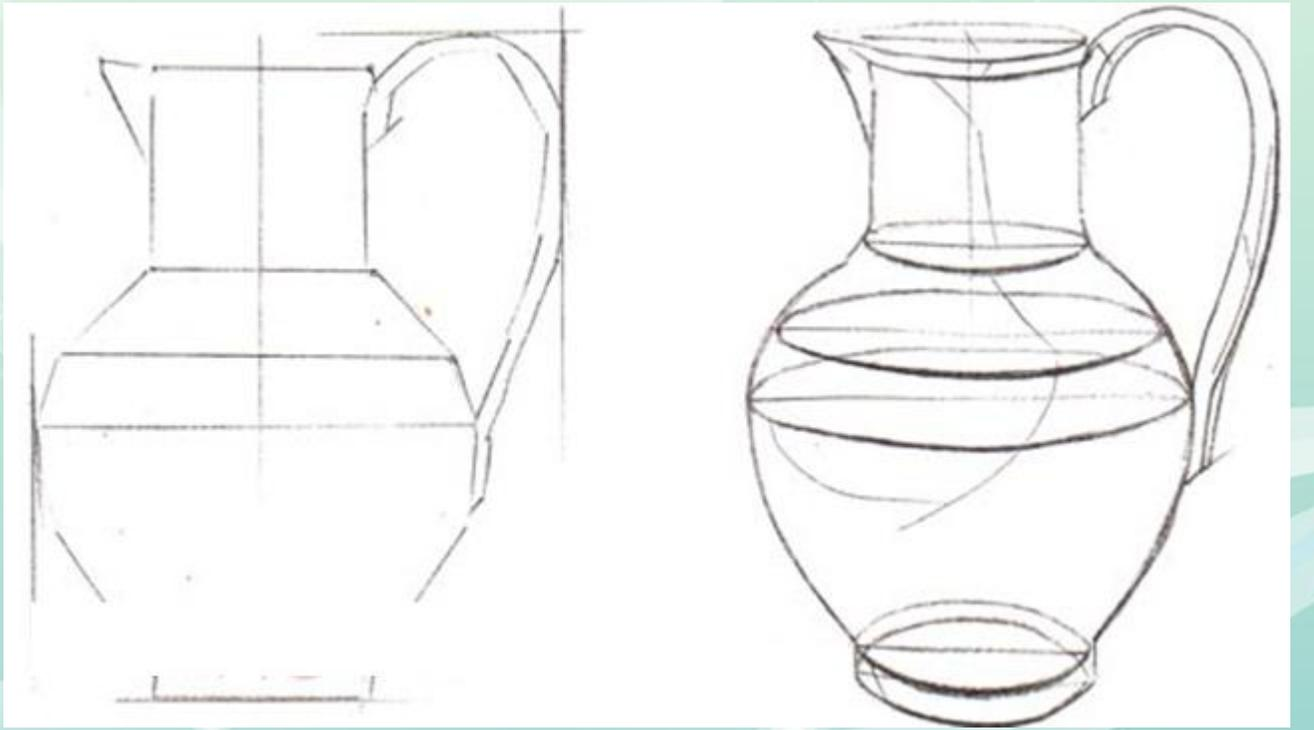
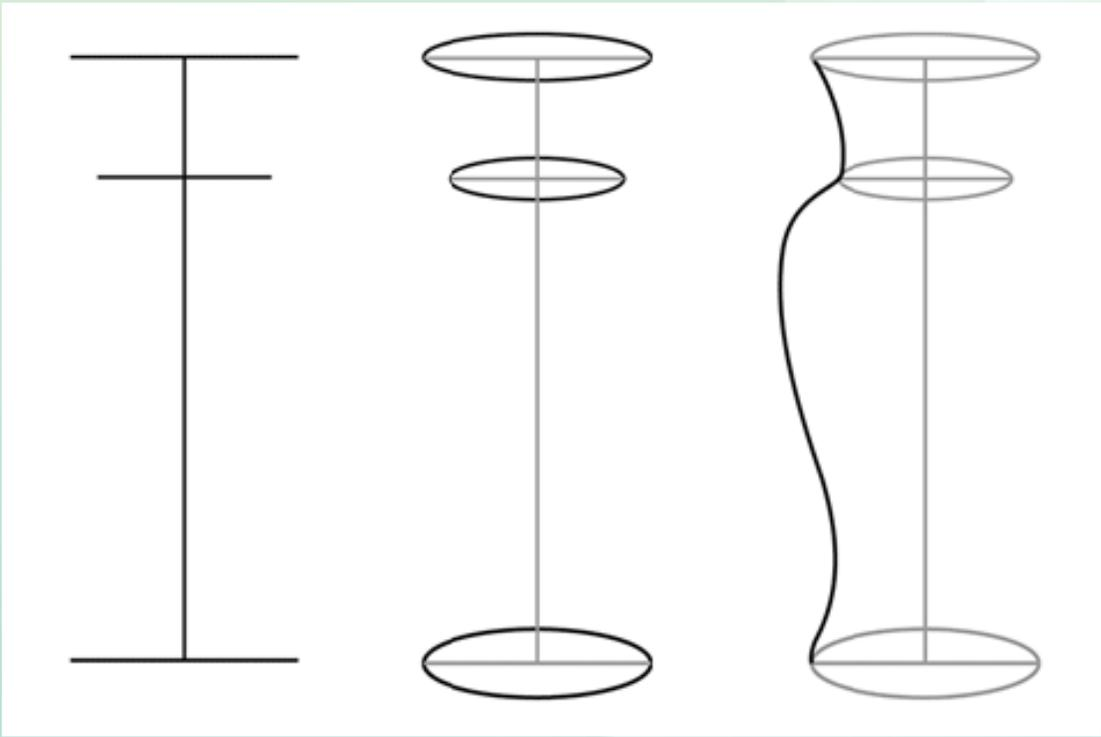

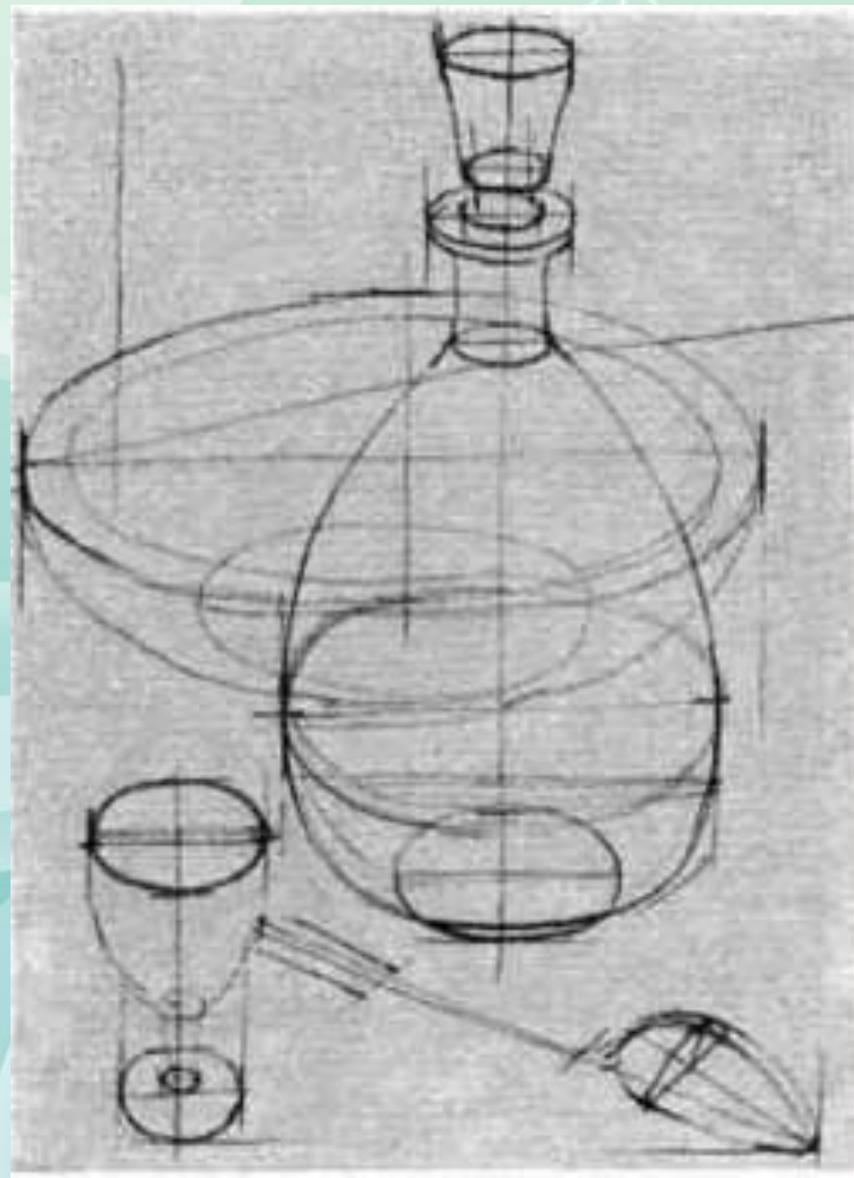

*Выполните карандашом натюрморт.*



*В натюрморте для того, что бы раскрыть красоту формы предметов, необходимо применение законов перспективы.*

- Что такое перспектива?*
- Виды перспективы?*
- Особенности перспективных сокращений геометрических фигур?*

# *Натюрморт*

## *Учимся рисовать*

### *Практика (перспектива)*



*Алексеева Елена Владимировна*

*Ресурсы*

<http://hudozhnikam.ru>

Цветовая композиция.

<http://xvatit.com>

Дизайн цвета или немного о Цветоведении.

Б.М.Неменский Изобразительное искусство. Рабочие программы. 5-9 классы: пособие для учителей общеобразовательных учреждений/- М.: Просвещение, 2011.

Б.М. Неменский Изобразительное искусство и художественный труд 1-9 классы.

Программа общеобразовательных учреждений. Рекомендовано Министерством образования и науки РФ.- М.: Просвещение,2008.