

# ***Леса и подмости для ведения отделочных работ на высоте***

**Обобщающий урок по теме «Леса и подмости» в 6-ом классе.**

**Учитель технологии школы №15  
Волкова З.А.**

Магнитогорск 2013г



## **Цели урока:**

- 1. Учить детей работать на лесах и подмостях, соблюдая правила техники безопасности.**
- 2. Развивать память через неоднократное повторение, использование технологических и инструментальных карт, плакатов.**

**Развивать мышление через работу с деформированным плакатом и слайд-презентациями.**

**Развивать техническую речь, обогащая ее новыми словами, вводя их в словарный запас через диалоги и работу с профессиограммой.**
- 3. Воспитывать дисциплину труда, культуру труда, трудолюбие, самоконтроль, уважение к профессии маляра.**

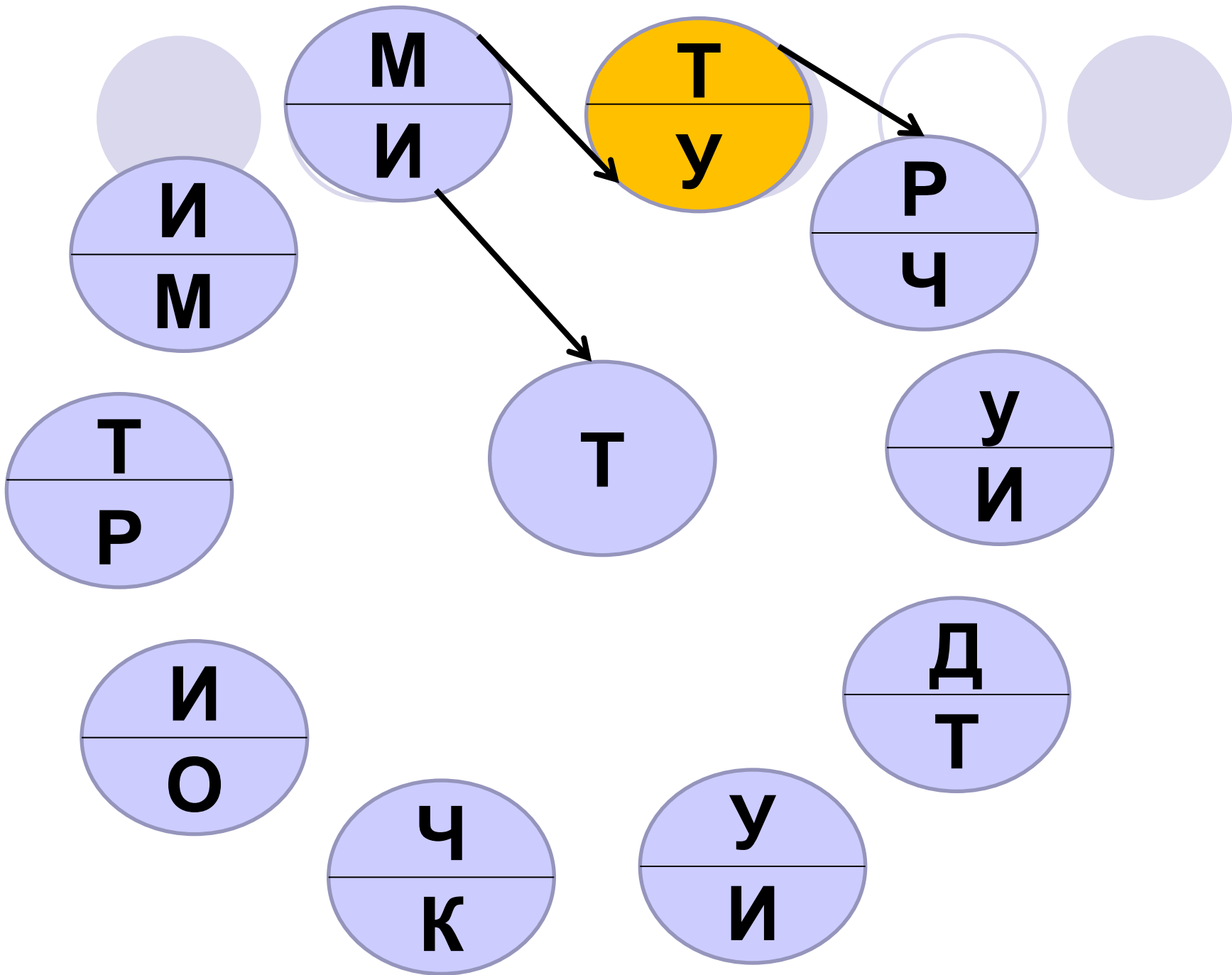



# **ЗАГАДКА**

- **Вот на краешке с опаской**
- **Он железо красит краской,**
- **У него в руке ведро,**
- **Сам раскрашен он пестро.**

# загадка

- Вот на краешке с опаской
- Он железо красит краской,
- У него в руке ведро,
- Сам раскрашен он пестро

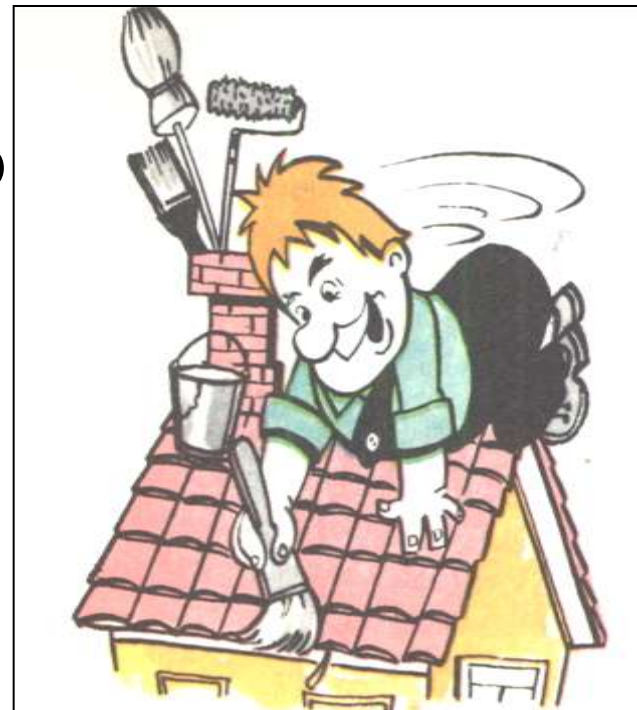

# Правила безопасной работы маляра

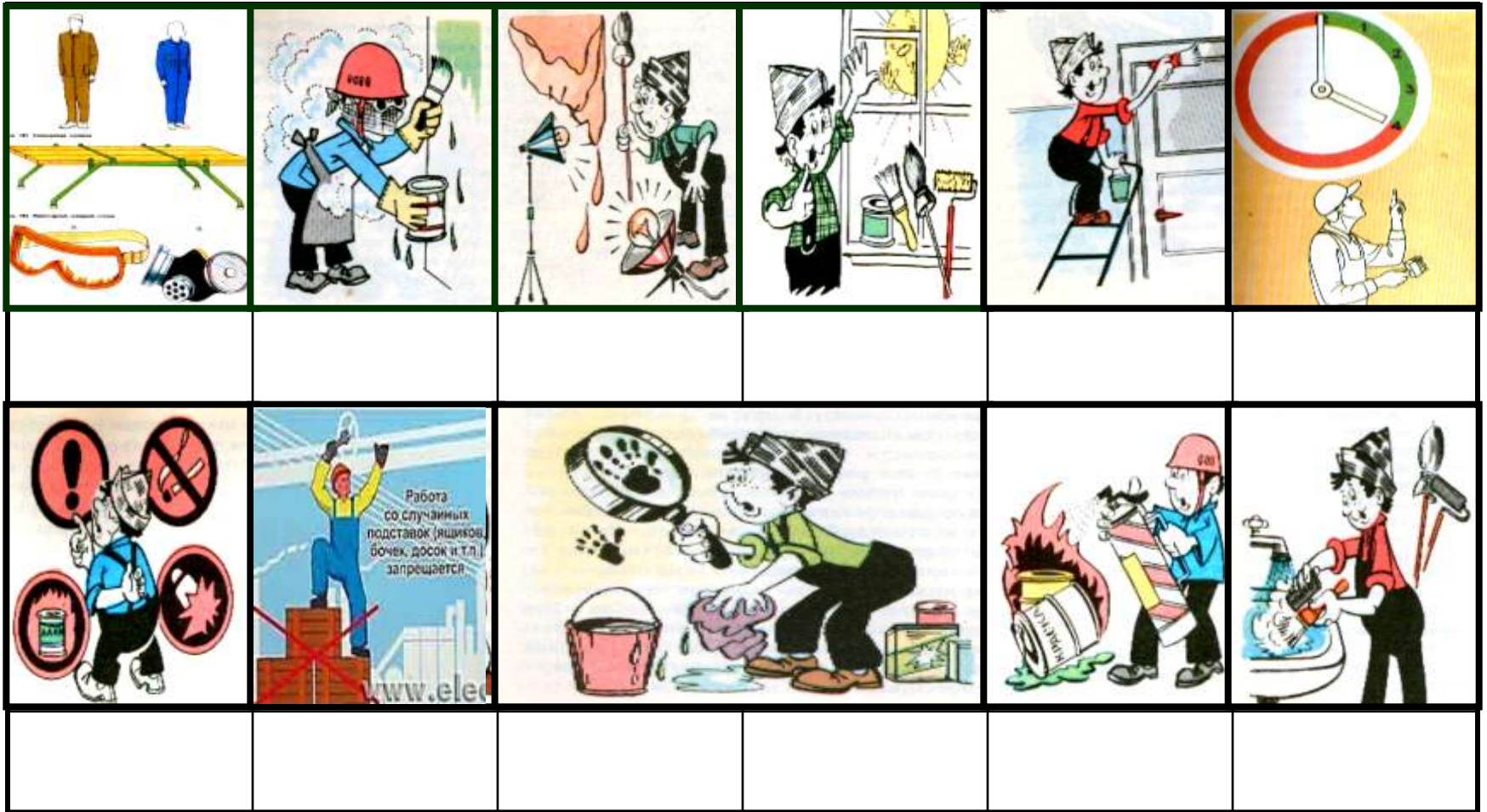

# Устройство лесов

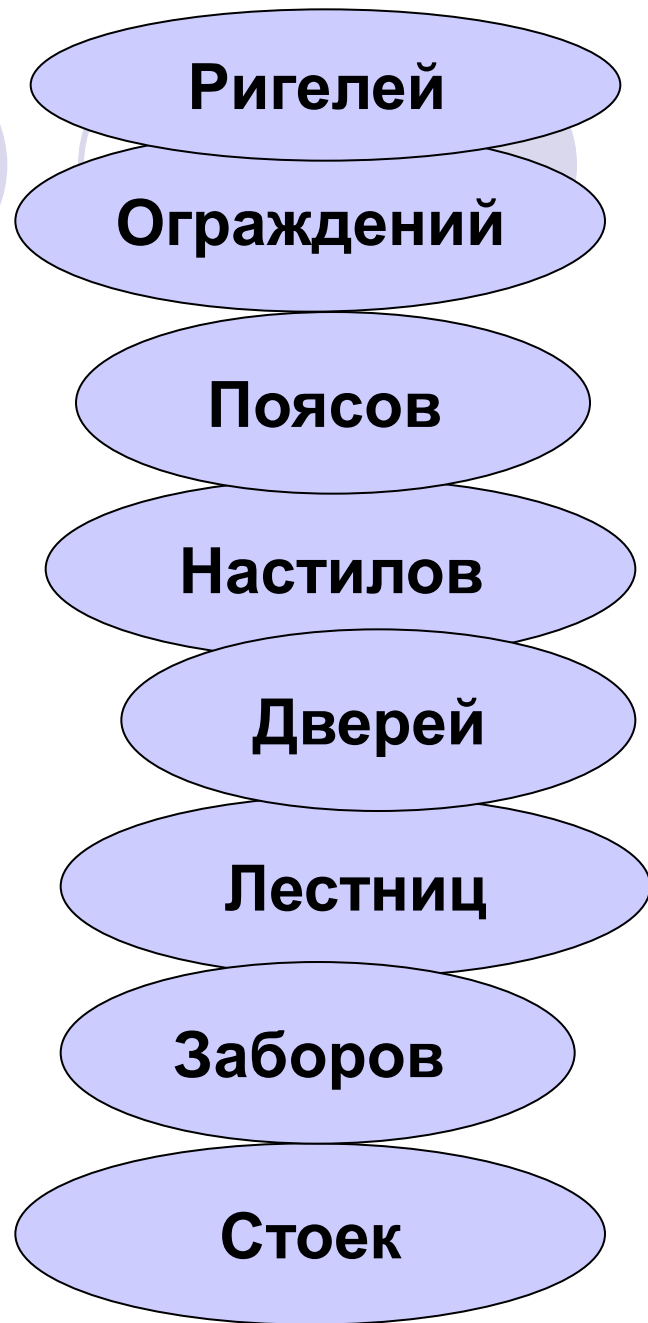
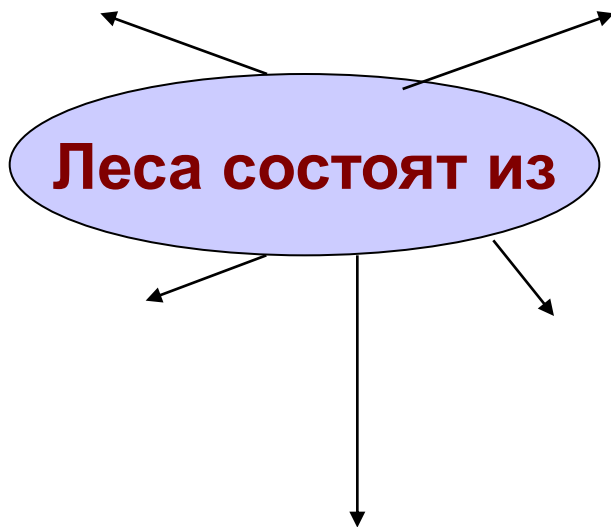



# СТРОИТЕЛЬНЫЕ ЛЕСА

## Устройство лесов

Леса высотой до 4 м допускаются к эксплуатации после их приемки руководителем работ, а выше 4 м - комиссией, назначенной руководителем организации. Каждый день, перед началом работы, должен осматривать леса



**ЗАЗЕМЛЕНИЕ ЛЕСОВ ОБЯЗАТЕЛЬНО.**  
Сопротивление не более 15 Ом

Толщина подкладки не менее 0,05 м

Грунт под подкладки выравнивают и уплотняют. Использовать кирпичи, камни, клинья **ЗАПРЕЩАЕТСЯ!**



# Последовательность установки лесов

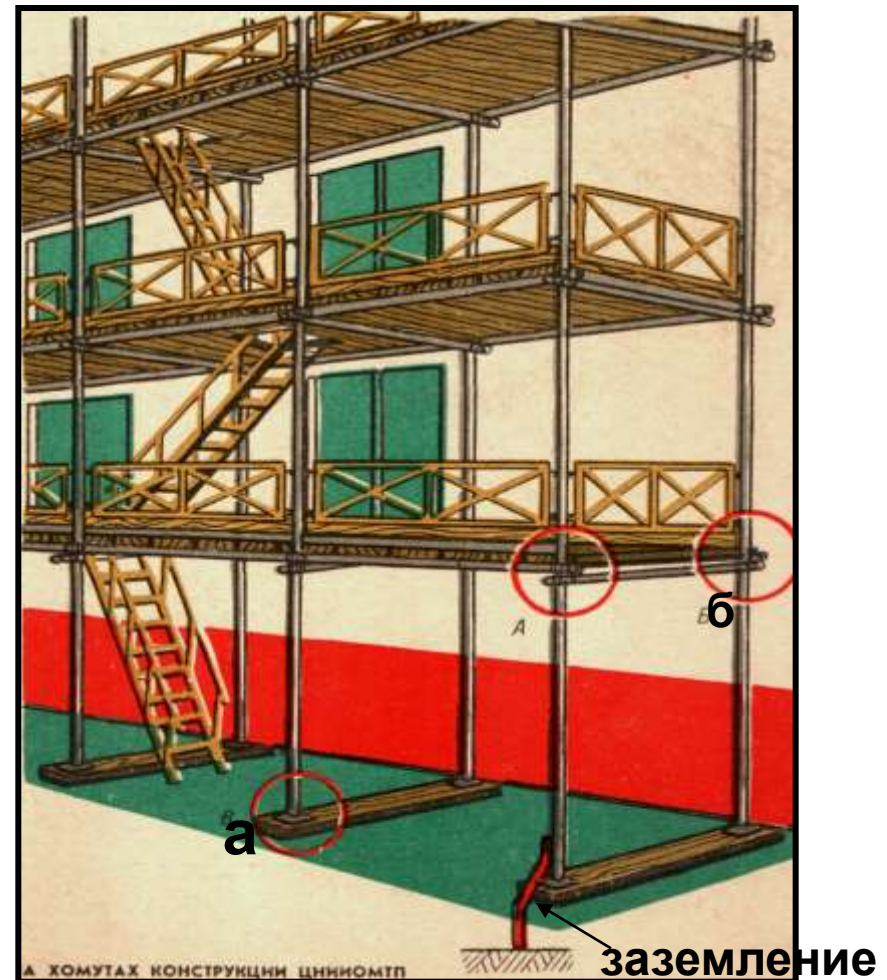
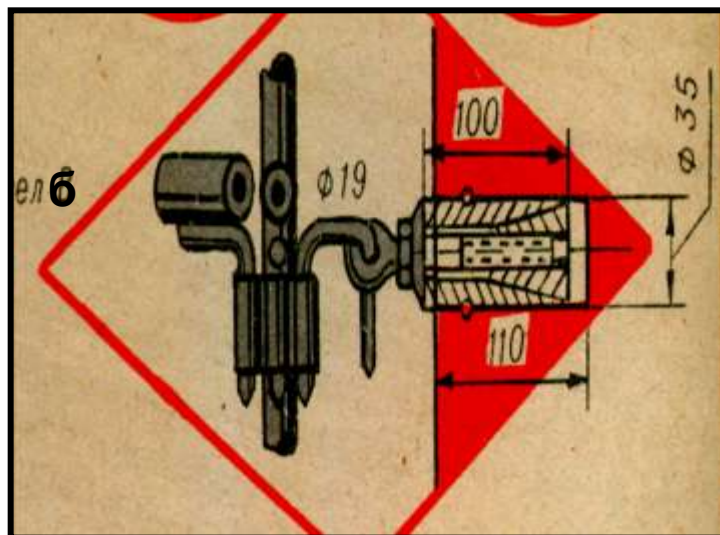
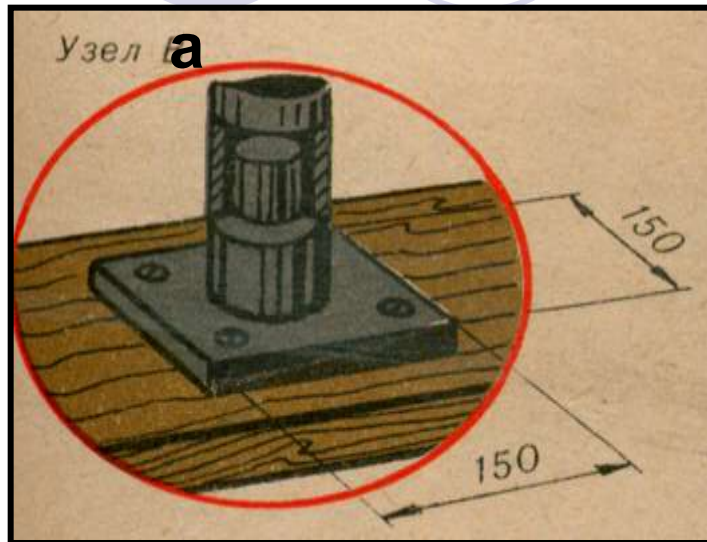

# Порядок установки лесов



1. Разровнять площадку и засыпать ее щебнем.
2. Установить башмаки на стойки и прикрепить их к подкладной доске.
3. Прикрепить стойки к стенам с помощью анкер-болтов.
4. Уложить ригели.
5. Установить лестницы.
6. Уложить настилы.
7. Установить ограждения.
8. Устроить заземление.



# Правила безопасной работы на лесах

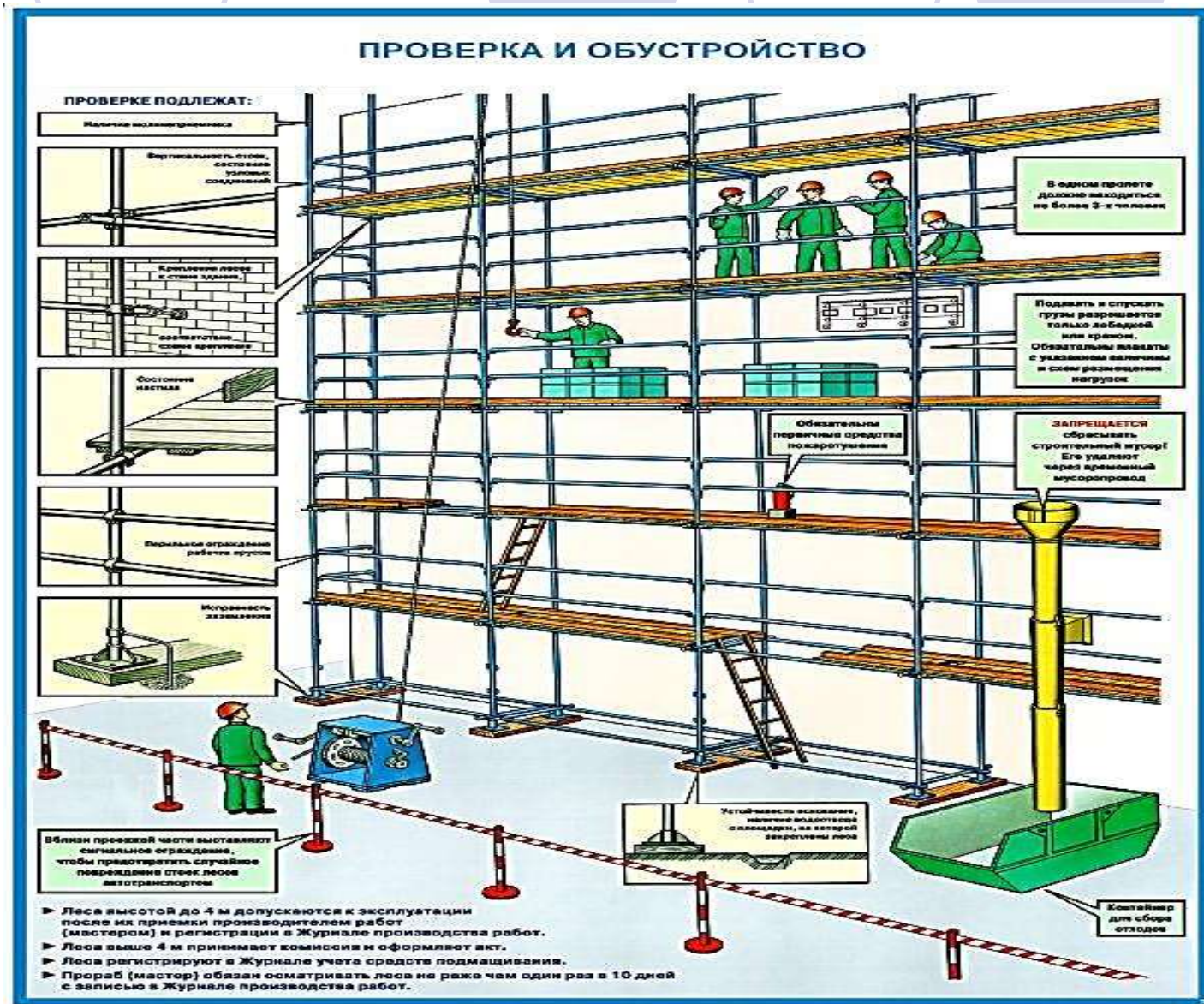

# Подготовка оштукатуренной поверхности под водную окраску

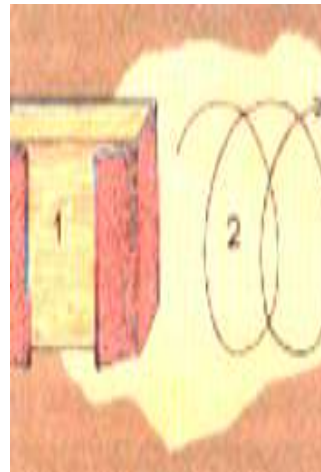
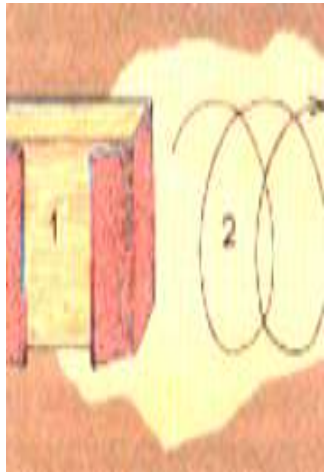
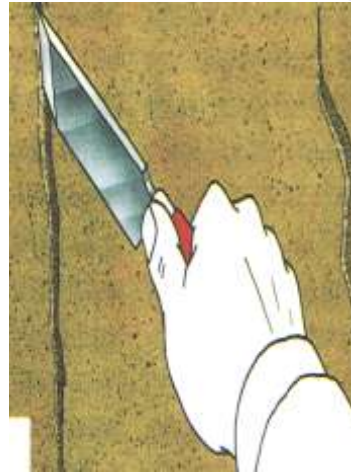
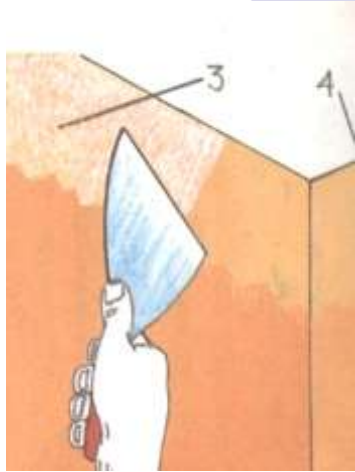

Операция. Назначение операции. Виды. Материалы. Инструменты.



# Отчет о работе на лесах и подмостях.

1. Для работы на высоте используем средства подмащивания ...
2. На лесах и подмостях выполняем работы ...
3. В процессе работы применяем инструменты ...
4. В процессе работы используем материалы ...
5. В процессе работы отрабатываем операции ...
6. В процессе работы воспитываем личностные качества ...
7. При работе допустили следующие ошибки ...

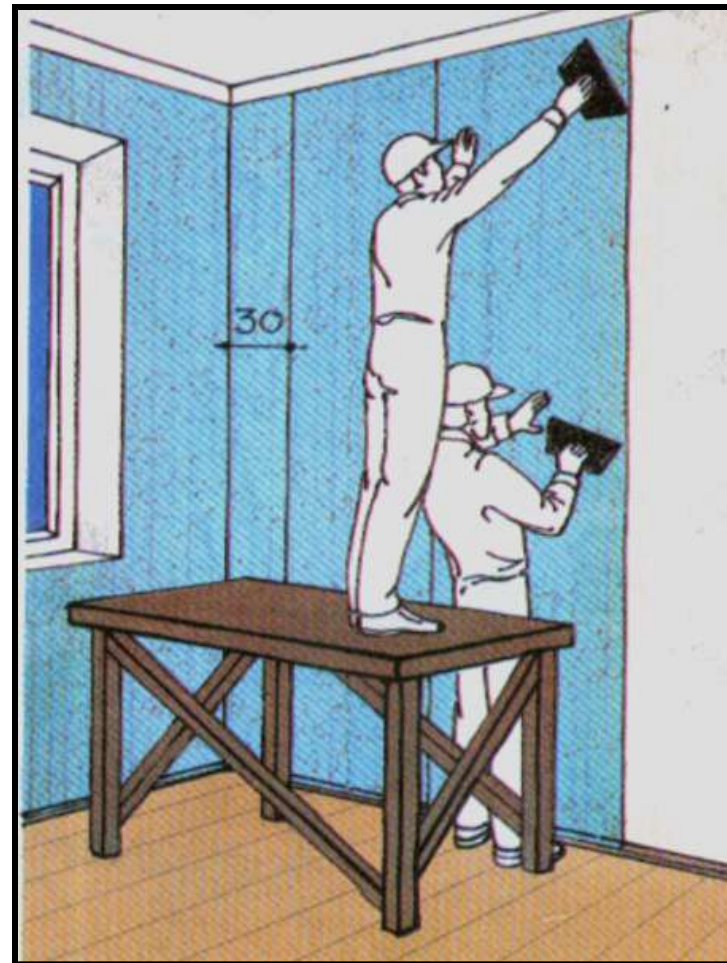

# Итог урока:

- *Анализ устных ответов.*
- *Анализ практических действий при закреплении.*
- *Оценки учителя.*



Фамилия Имя	теория	Работа с тестами и карточками	итоговая оценка урока
Дмитриев Владислав			
Дрождина Ирина			
Рожко Ирина			
Самохин Денис			
Стриганов Александр			
Шалыгин Александр			